

INS en OUTS

Zaakgericht werken

Vrijdag 4 oktober 2024



Wij zijn het PROJECTBUREAU!

VISTA
college

ZAAKGERICHT WERKEN

SAMEN EEN HELDERE KIJK OP DE ZAAK

Wat is een zaak?

- Een **proces** met een duidelijk **begin** en eind
- **Bestaat uit meerdere stappen** die door de afdeling bijgehouden moeten worden
- Met **bewaking** van de **doorlooptijd**
- Een **gezamenlijk taak** die iemand anders makkelijk kan overnemen
- Tegen geldende **bewaar / vernietigingstermijnen** wordt beheerd

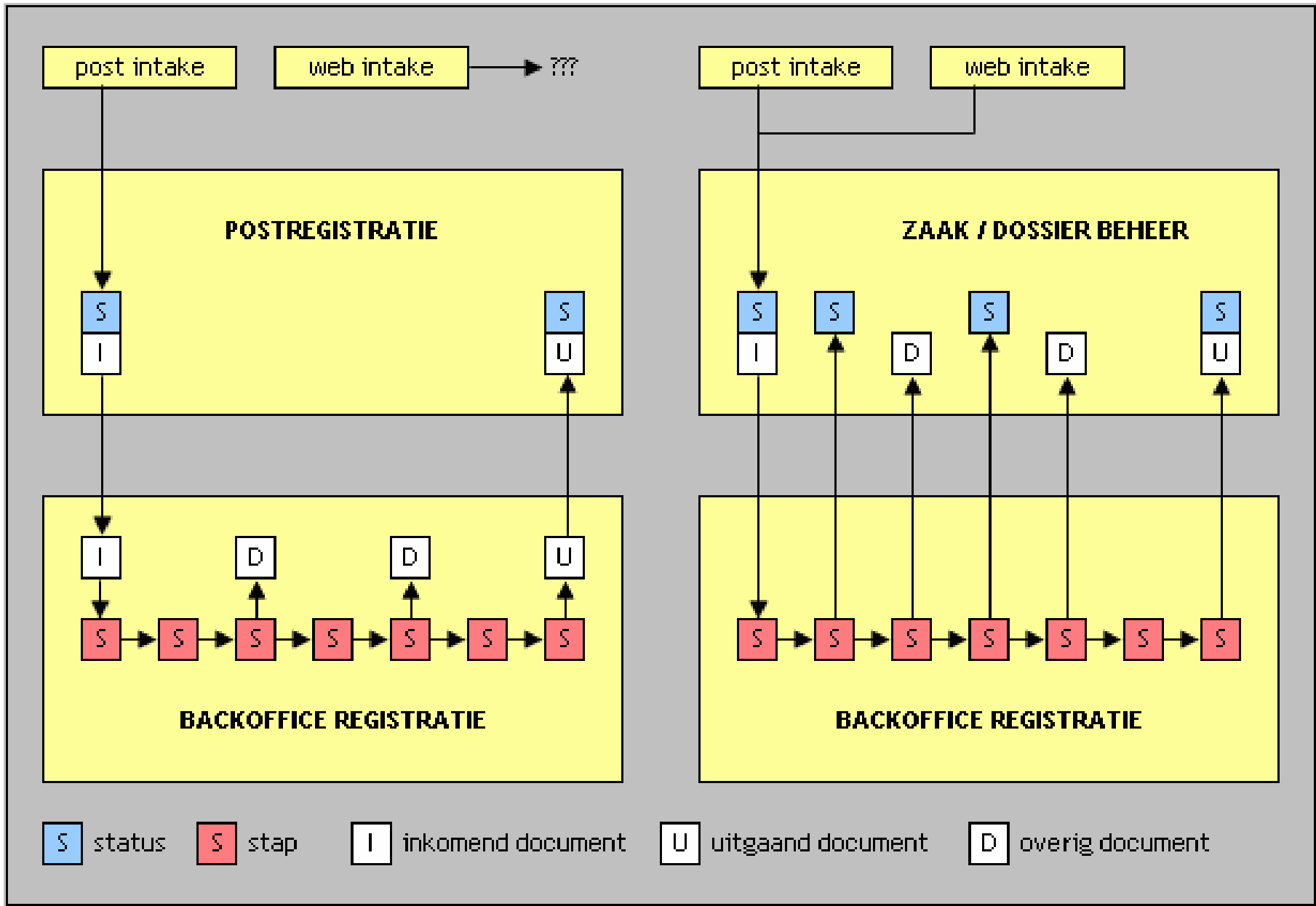

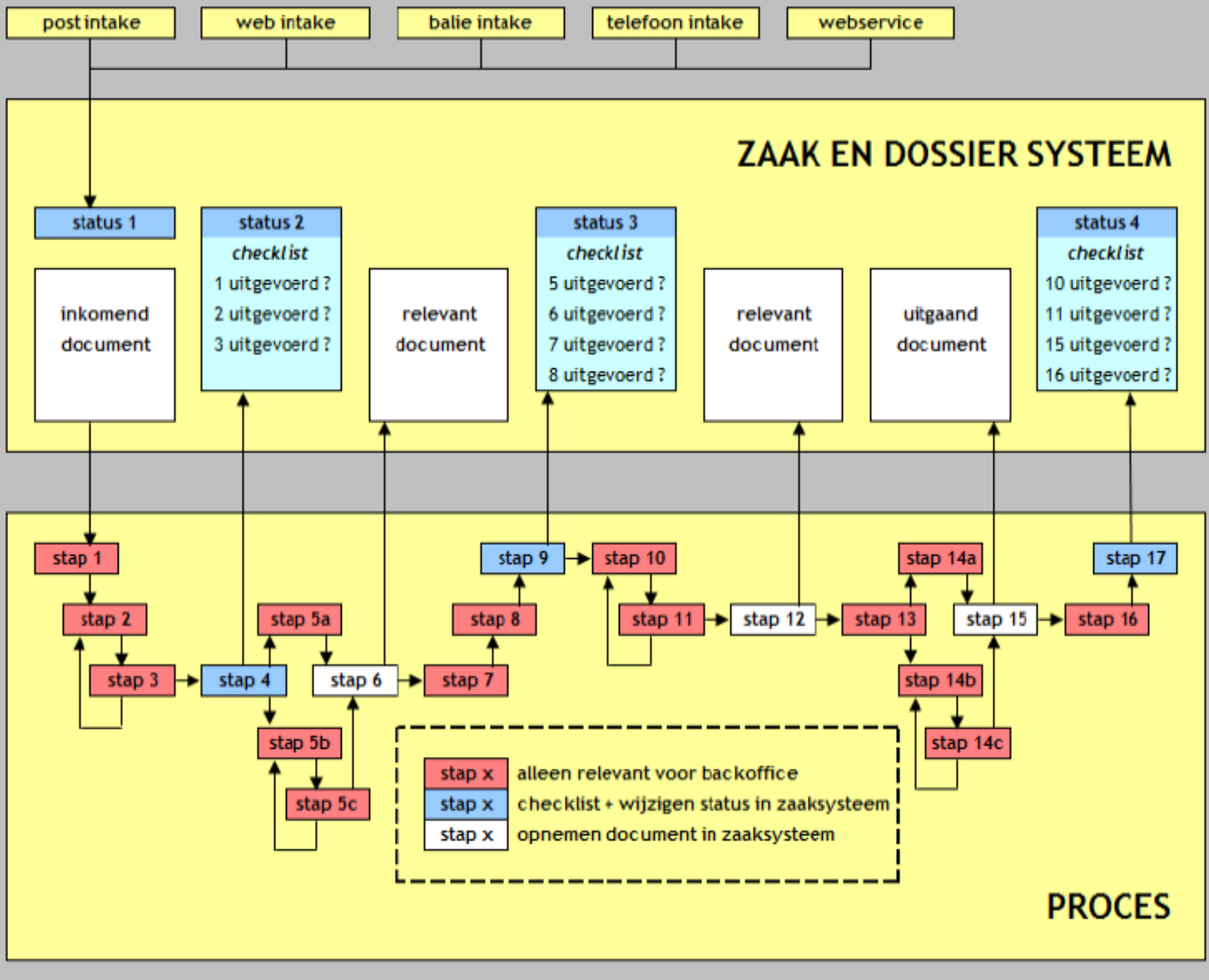



ZAAKGERICHT EN DIGITAAL WERKEN

Maar waarom
eigenlijk?

BEFORE

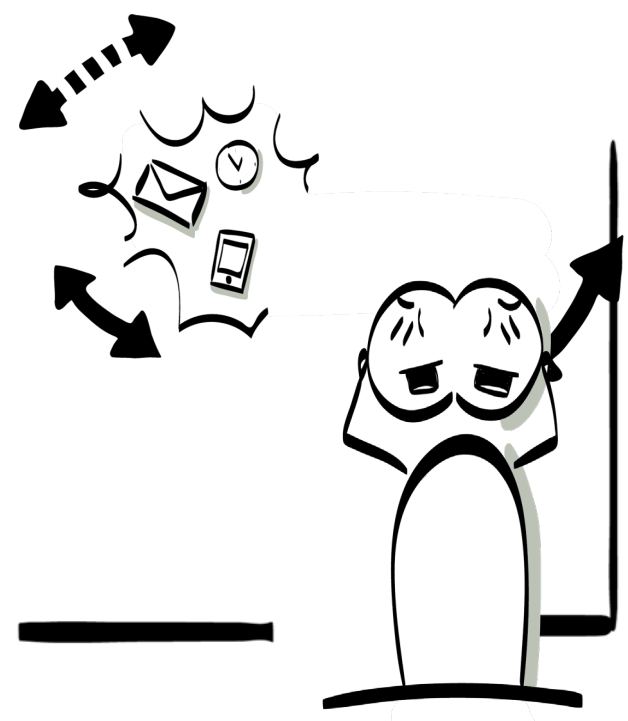
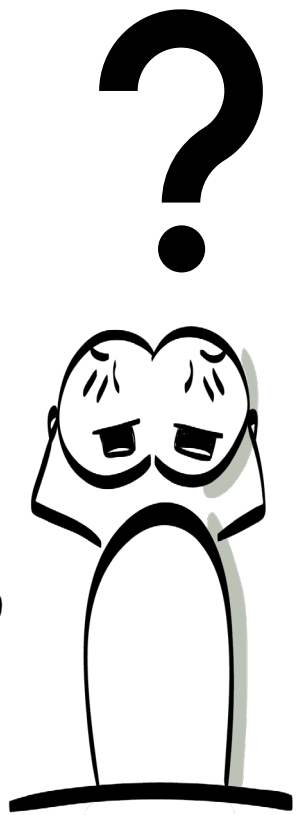
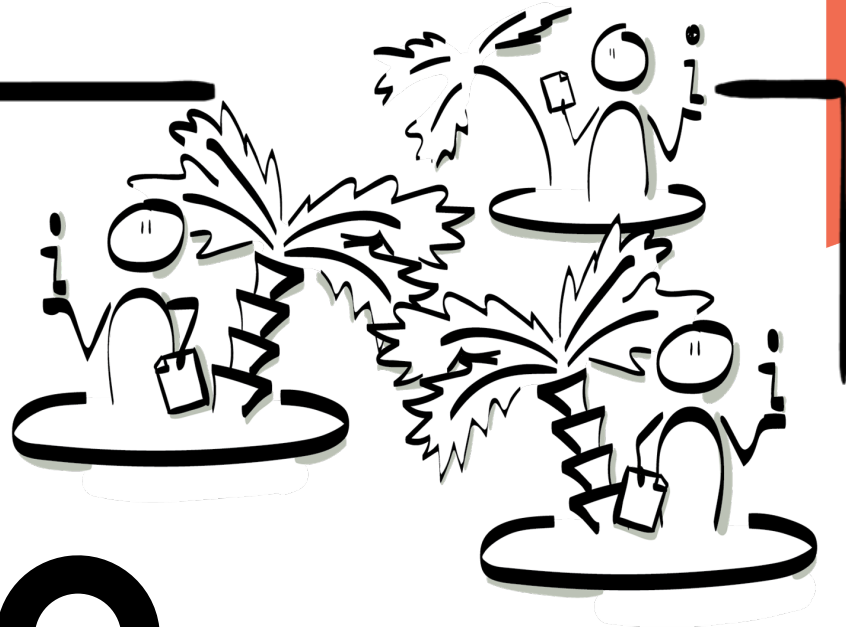
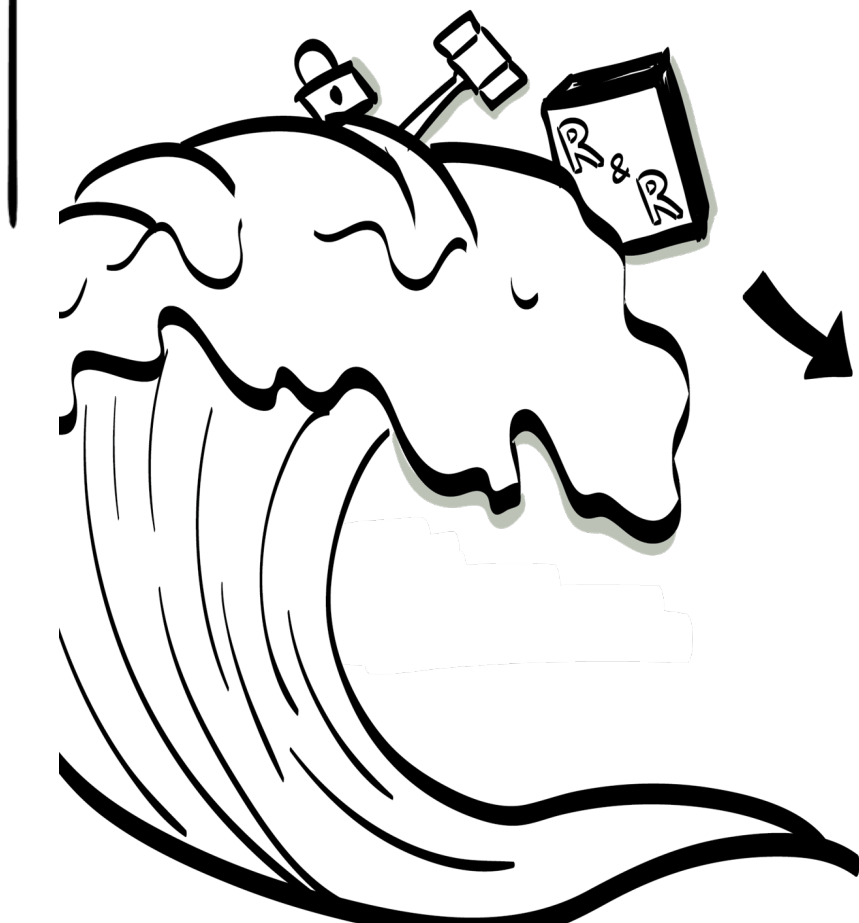

Wij zijn het PROJECTBUREAU!

Top 10: wat hoop je dat Djuma jullie gaat brengen?

digitalisering

Vinden van dossiers tijdswinst

communicatie

optimalisatie uniformiteit overzicht alles op 1 plek

Vermindering werklust

Complete dossiers

Communicatie met aanvragers gebeurt binnen zaken als volgt:

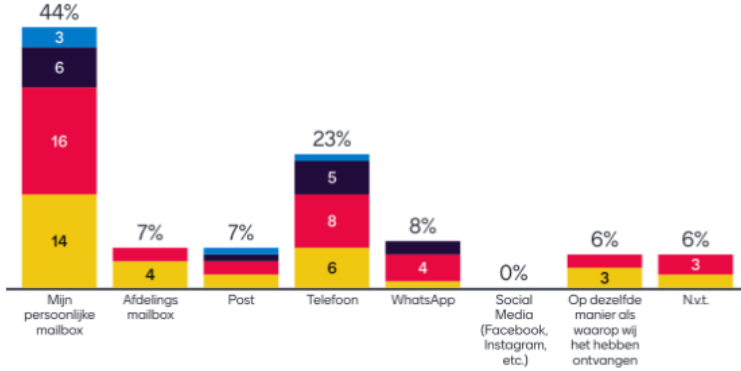

Welke onderdelen zouden jou enorm aanspreken?

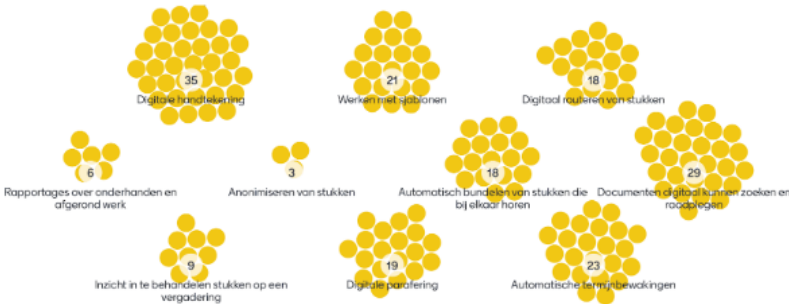

Customer Success Heatmap november 2022

Binnenkort starten we met de implementatie van ons **nieuwe zaakstelsel**, Djuma. Voordat we aan de implementatie beginnen, hebben we een **0-meting** gedaan onder **94 medewerkers**. Dit dashboard biedt inzicht en overzicht. Zo stellen we de juiste prioriteiten en maken we echt impact!



Waar zitten ambassadeurs (blauw) en waar is extra aandacht nodig (rood)?

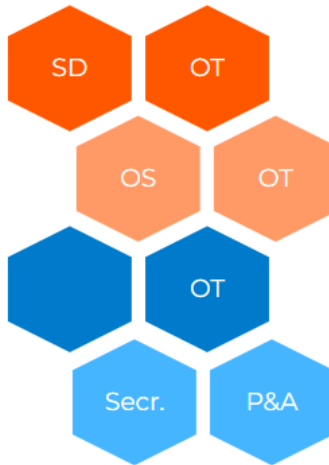

Legenda

- Stafdienst
- Onderwijsteam
- Onderwijsservice
- Service

Top 10: wat kan volgens jullie beter in het huidige post en archiefsysteem

overzicht efficiëntie doorsturen in de organisatie
 Vereenvoudiging registreren digitaliseren
 Volgen origineel poststuk gemak Sd werkt er nog niet mee digitaal werken
 Zelf vinden

Wat slokt op dit moment de meeste tijd op?

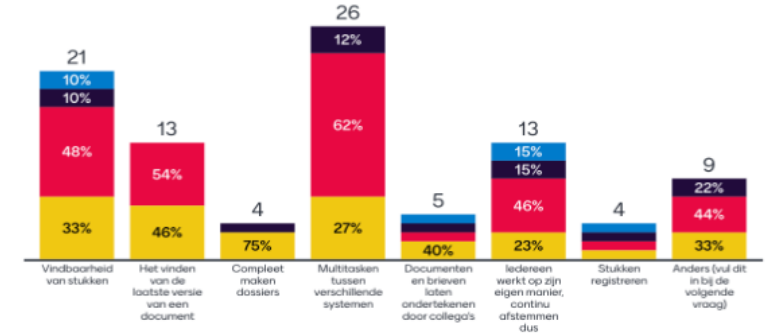

Waar slaan jullie (archiefwaardige) informatie op?

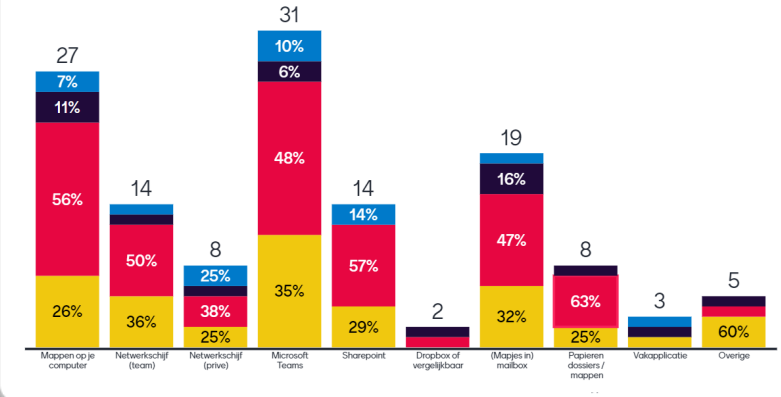

Dit eindgebruikers onderzoek wordt **jaarlijks** herhaald. Zo meten we waar we impact maken en bepalen we de juiste prioriteiten.

Waar sla je (archiefwaardige) informatie op?

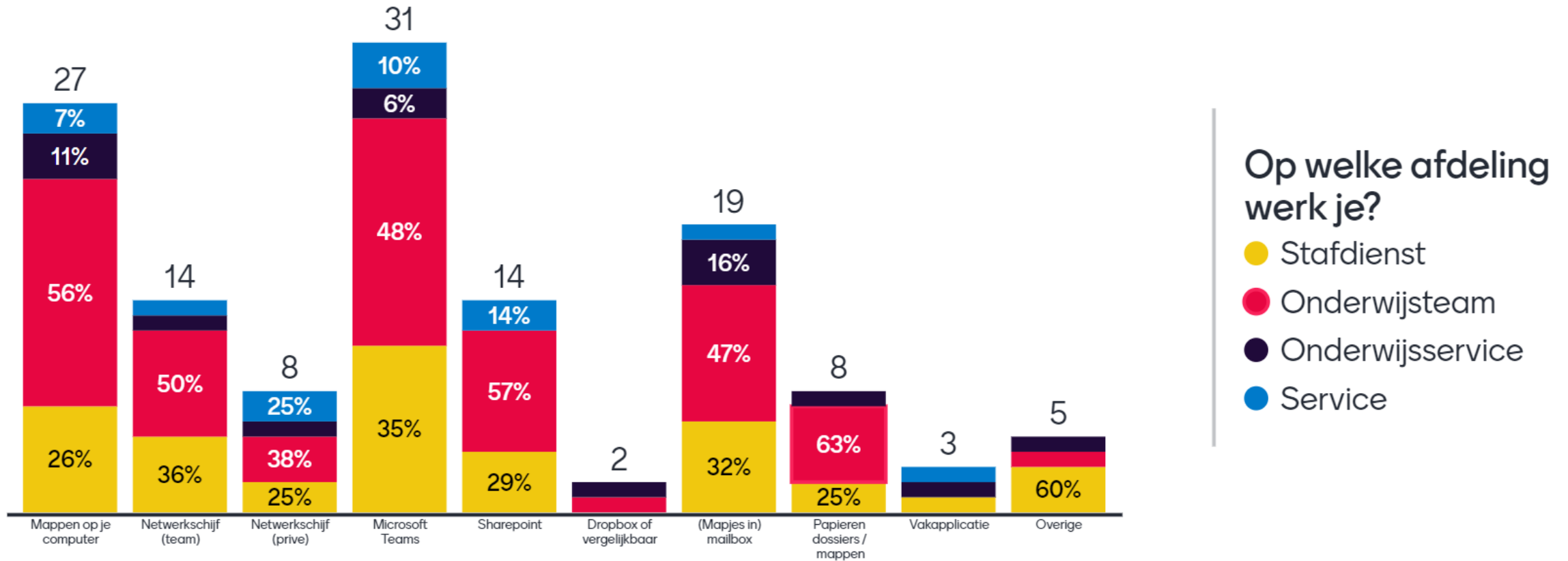

Wat slokt op dit moment de meeste tijd bij jou op?

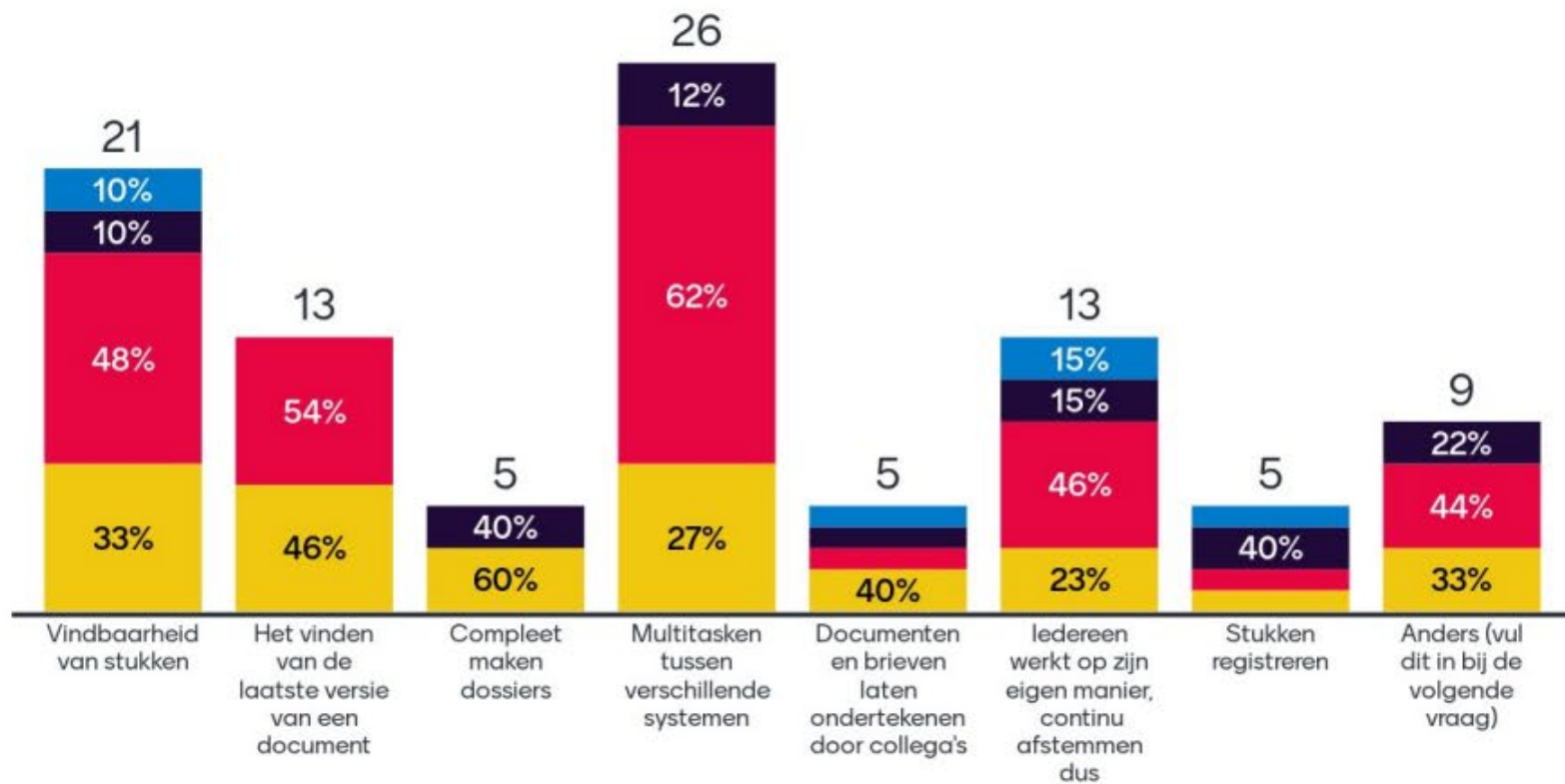

Op welke afdeling werk je?

- Stafdienst
- Onderwijsteam
- Onderwijsservice
- Service

Why, How & What



Als onderwijsinstelling wil VISTA college de **wendbare** en **vernieuwende** MBO-partner in Zuid Limburg zijn, die **klaar is voor de toekomst**

Vista college biedt studenten een **solide** en **duurzame** basis voor persoonlijke ontwikkeling, burgerschap en werk (of doorstroom naar vervolgonderwijs) zodat zij, ook in de toekomst **succesvol zijn**.

Het **snel** kunnen beschikken over de **juiste** en **betrouwbare (student)informatie** is een **kritische succesfactor** voor onze organisatie, onze processen en goed onderwijs.

Why, How & What

HOW

Het is tijd voor een revolutionaire stap: we introduceren **volledig digitaal** en **zaakgericht werken**.

*Oftewel een eenduidige werkwijze waarbij we alle informatie rondom een proces of student in één centraal systeem vastleggen en verwerken. Dit **gebeurt intuïtief, gebruiksvriendelijk** en is **volledig plaats- en tijdonafhankelijk**.*

Bij de implementatie hiervan gaan **we samen, respectvol, nieuwsgierig** en **ondernemend** te werk. *Een passend tempo en fasering zorgen ervoor dat er oog is voor de organisatorische veranderingen en wat dit vraagt van jou als medewerker.*

Why, How & What

what?

Jullie **processen** worden tegen het licht gehouden, **geoptimaliseerd** en krijgen een plek in het nieuwe **zaaksysteem** Djuma. Ook jij krijgt hier direct of indirect mee te maken.

Bij alles wat we doen is de **status**, **doorlooptijd**, **kwaliteit en het resultaat eenvoudig te bewaken**, voldoen we aan **wet- en regelgeving** en houden we meer tijd over voor onze primaire taken.

AFTER

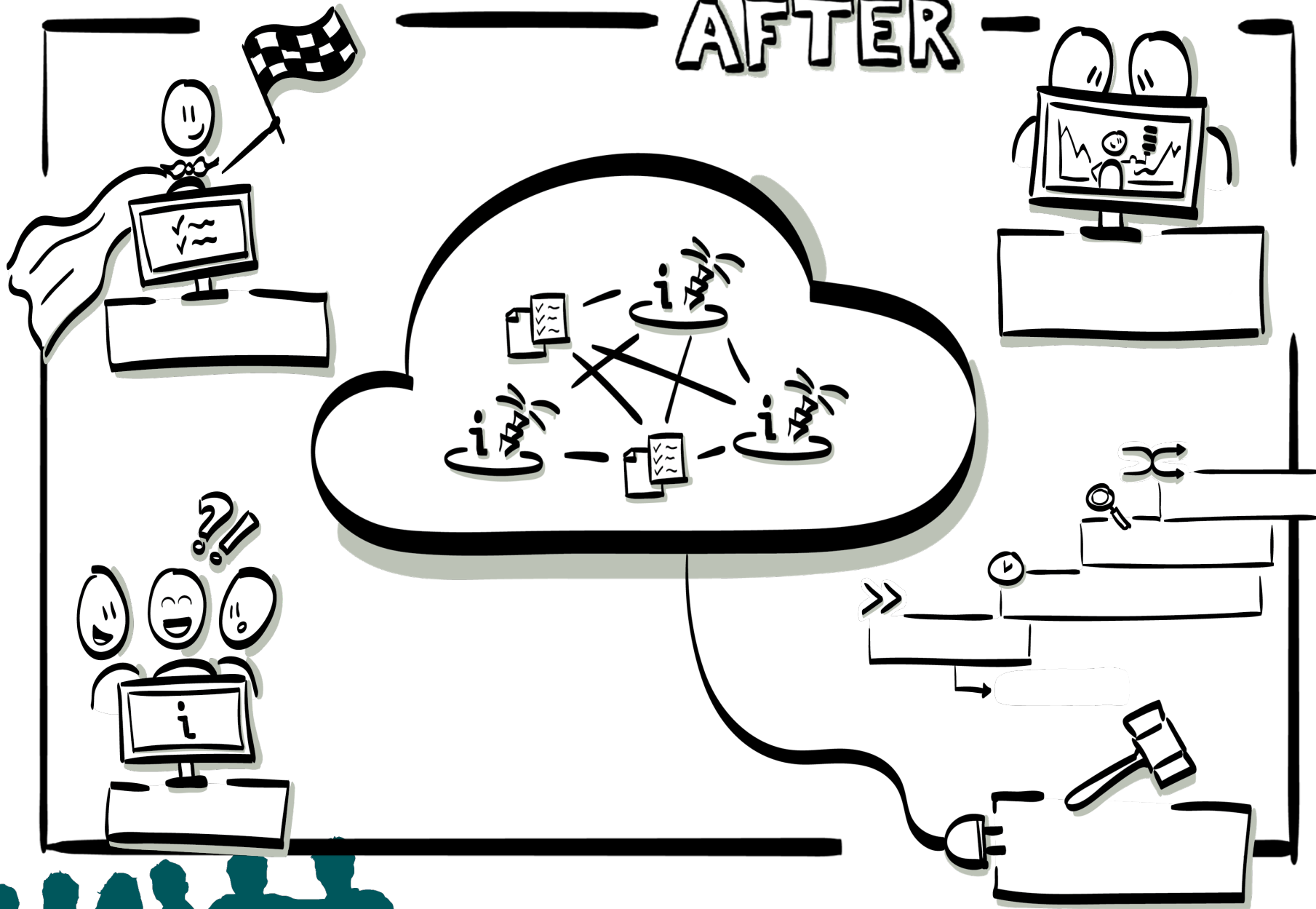

Wij zijn het PROJECTBUREAU!

Implementatie



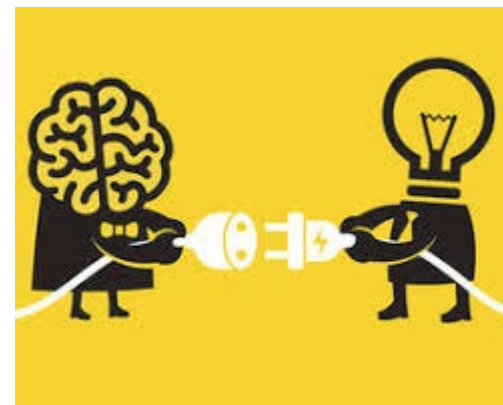
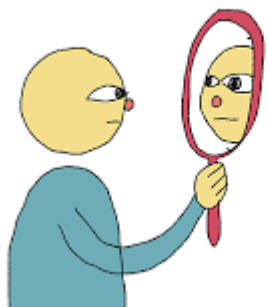



Update en doorkijk

- Servicedesk
- Examenbureau
- Onderwijsadministratie
- P&O
- Bestuursbureau
- Secretariaten

VISTA
college

The logo for Vista College features the word "VISTA" in a large, bold, teal-colored sans-serif font. Below it, the word "college" is written in a smaller, teal-colored sans-serif font. The background is white, with a large, solid orange shape in the bottom right corner.