

Data in de onderwijslogistiek

Gert Idema

&

Martijn Bos

- Voorstellen
- Inleiding
- Integratielaag
- Vraaggesprek

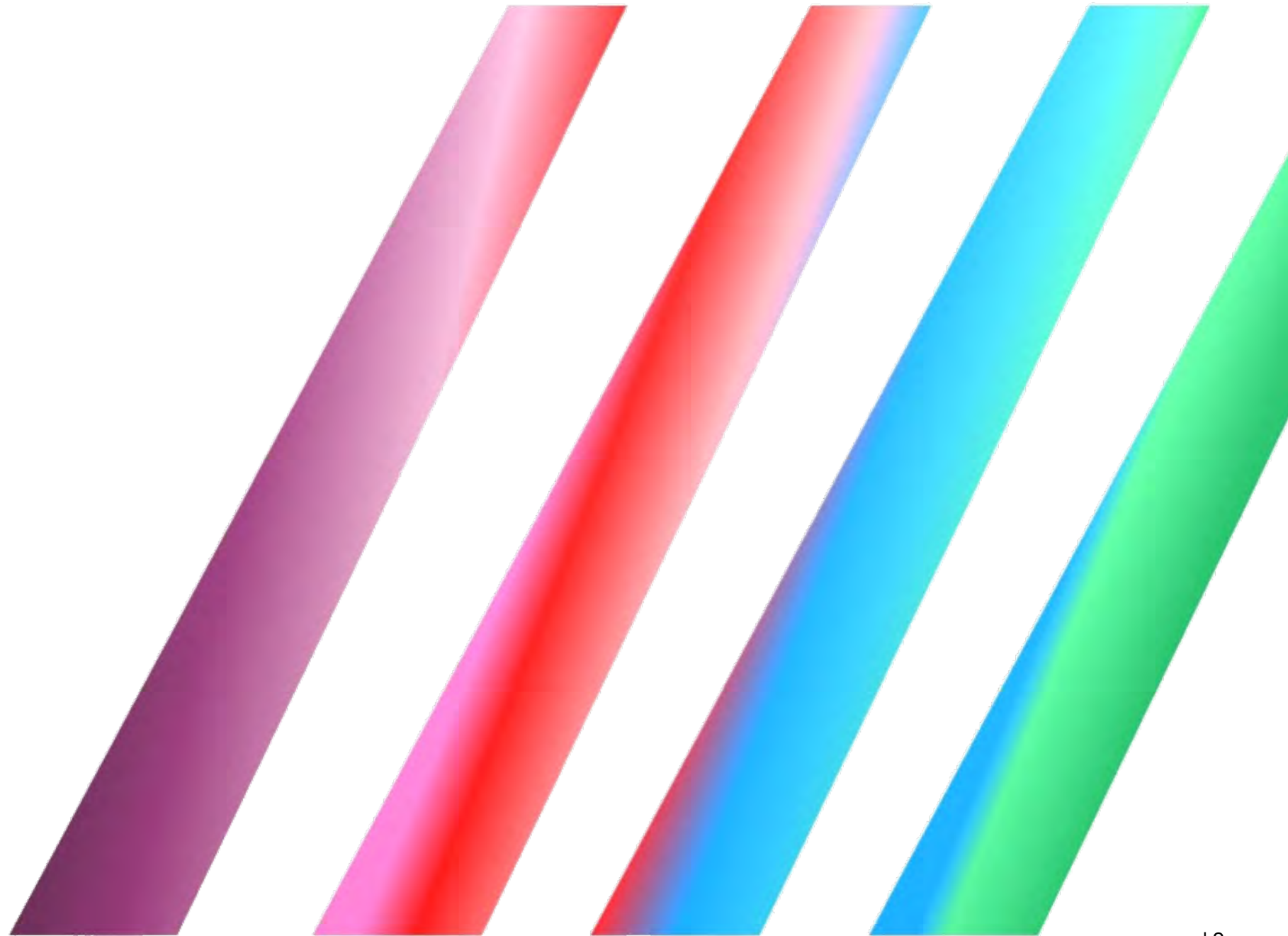

- Voorstellen
- Inleiding
- Integratielaag
- Vraaggesprek



Onderwijslogistiekmodel

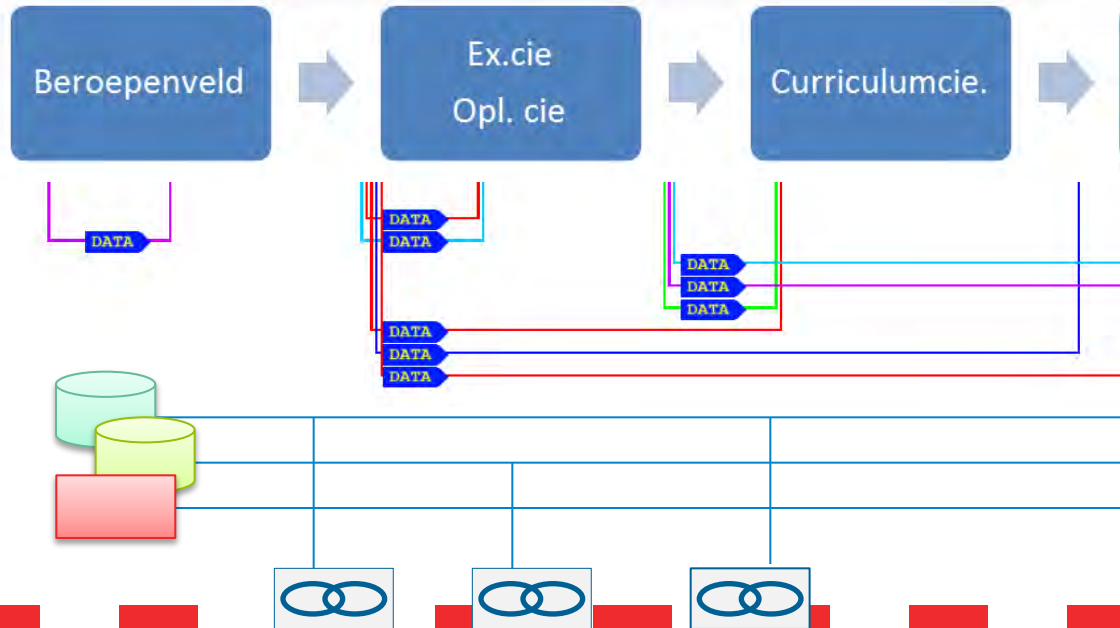
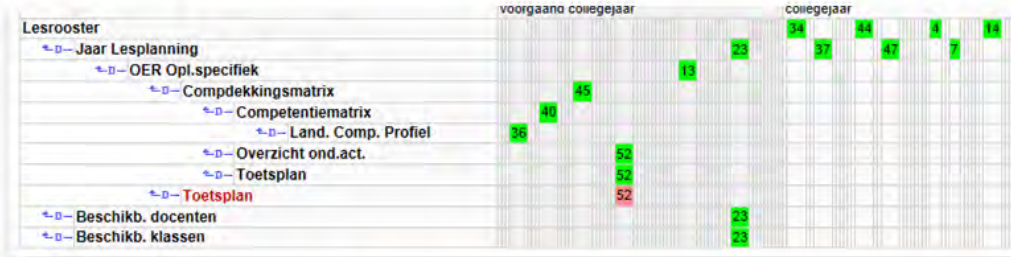
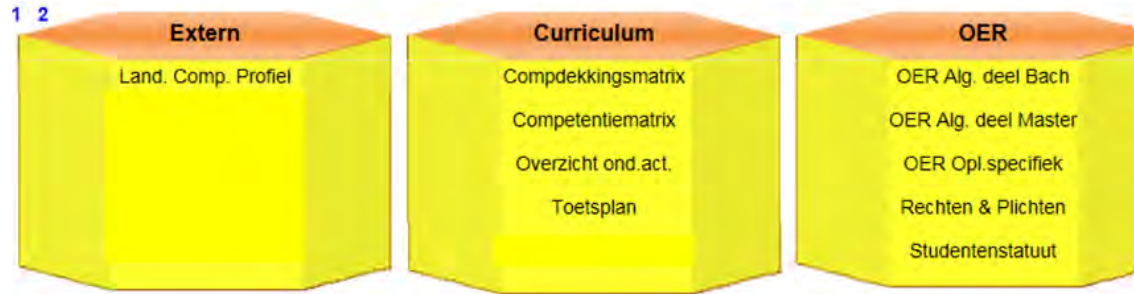
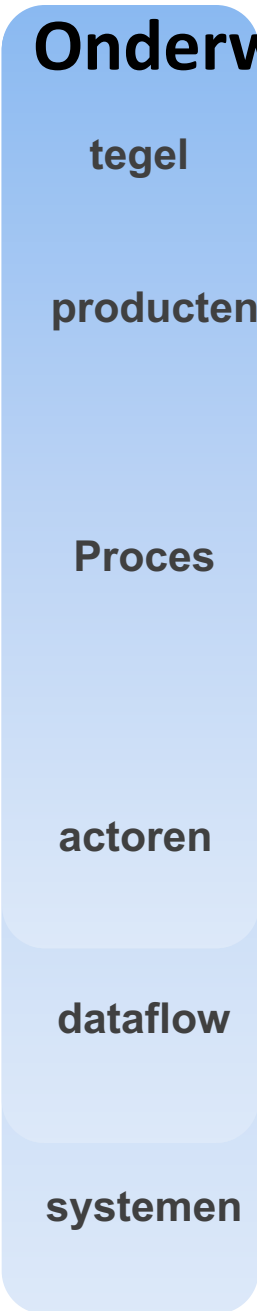

Afhankelijkheden op hoofdlijnen

		2018					2019							
	<	8	9	10	11	12	1	2	3	4	5	6	7	>
Vaststelling curriculum						2								
Vaststelling OER							3							
Vaststelling formatieve toetsing							4							
Onderwijslogistiek								6						
Facilitair									8					
HRM										9				
Prognose studentenaantallen						5								
Voorlichting & communicatie														

1. Globaal curriculum afstemmen met Marketing & Communicatie.
2. Globaal en fijn leerplan vaststellen.
3. Summatief examenplan en planning vaststellen.
4. Formatief toetsplan en planning vaststellen.
5. Prognose studentenaantallen opleveren.
6. Basisplanning aanleveren (per opleiding, per leerjaar en periode): lessentabel, uren, docenten, faciliteiten, . . .
7. Vacatureoverzicht aanleveren.
8. Wensen faciliteiten (lokalen) aanleveren
9. Beschikbare faciliteiten
10. Terugkoppeling vacatures

Integratielaag - conceptueel

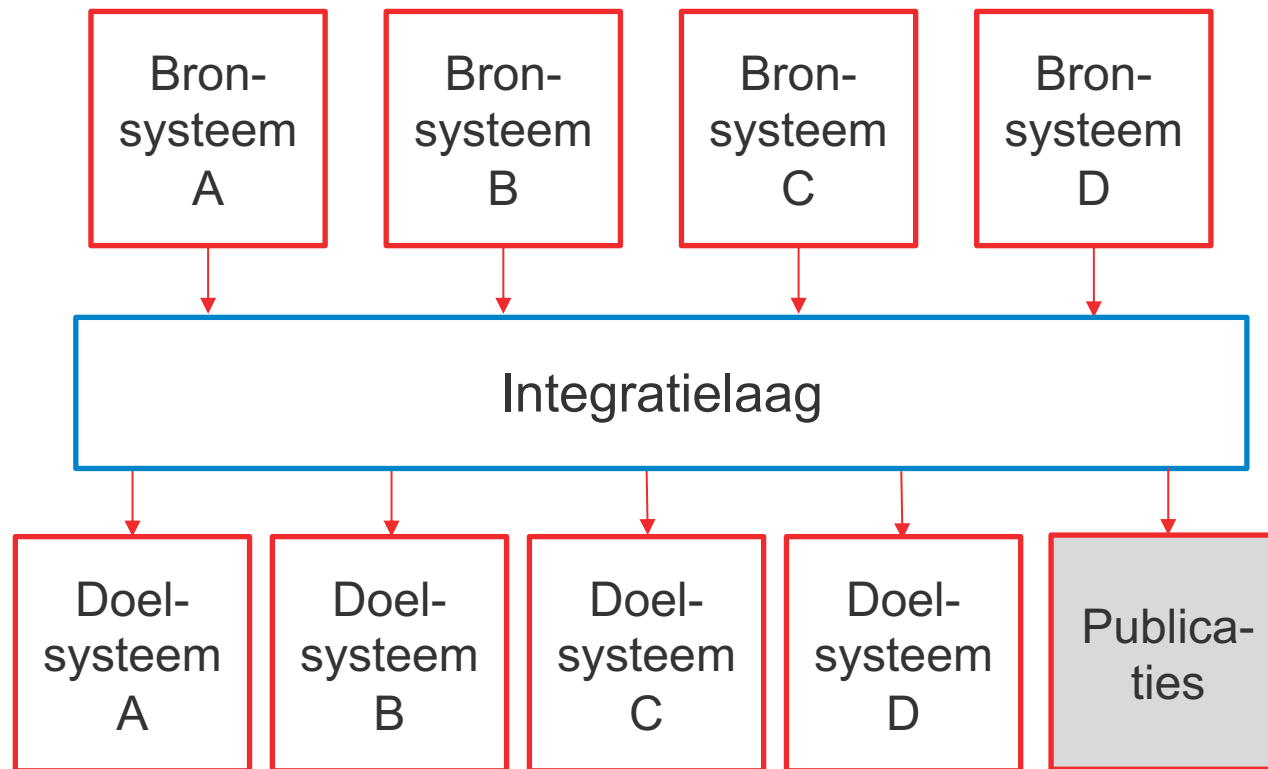

Zonder integratielaag - conceptueel

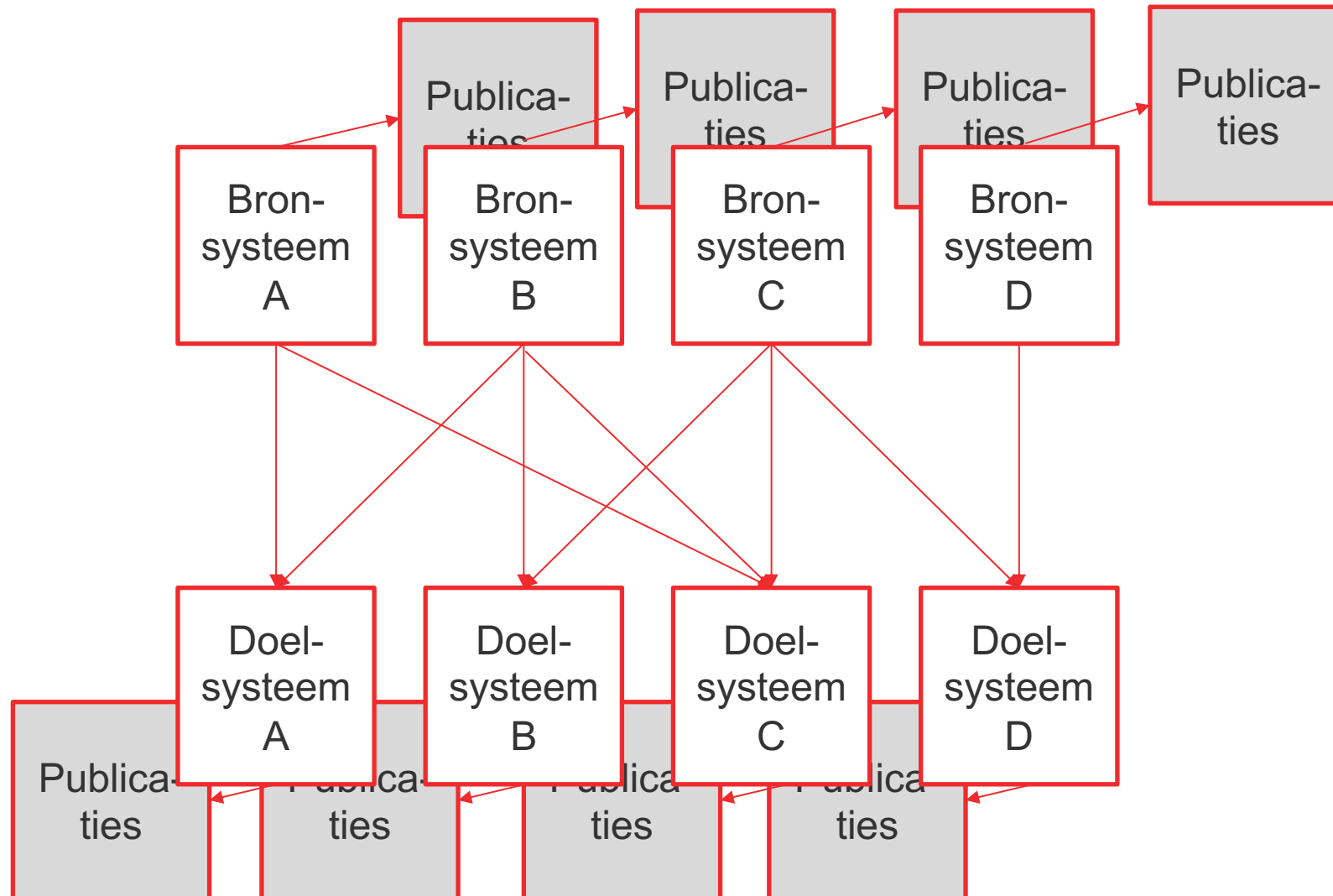

Architectuur - functioneel

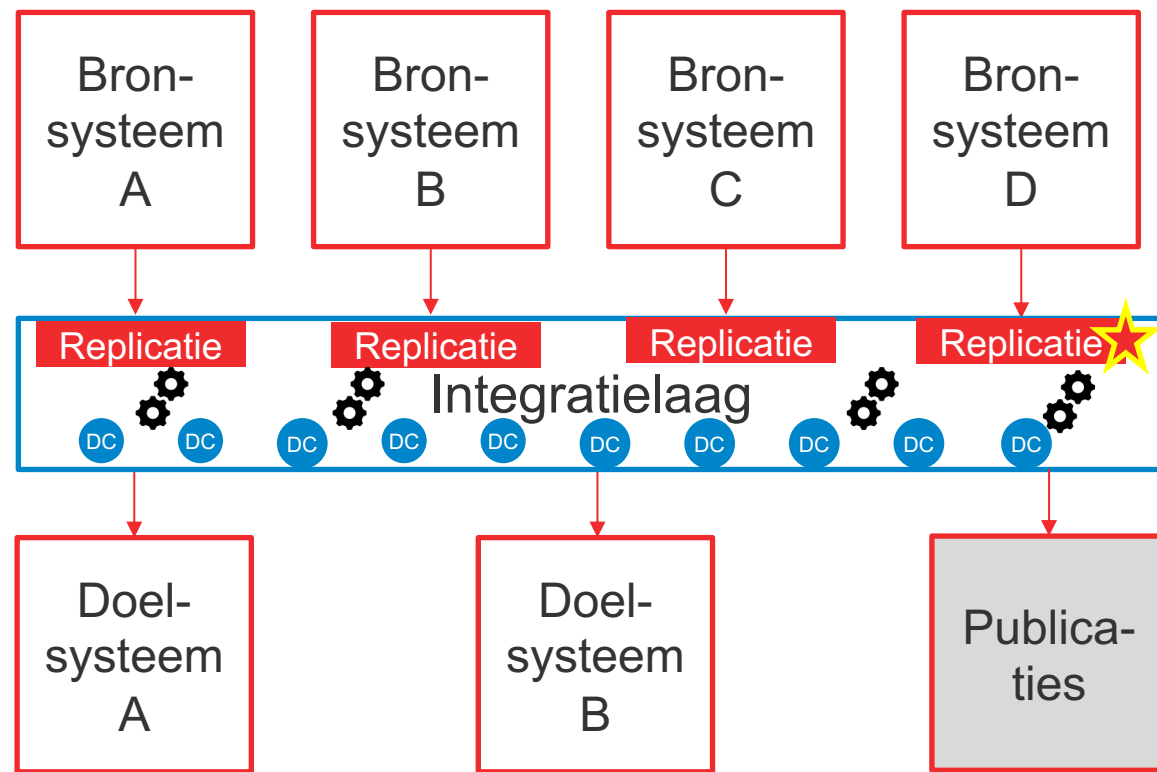

Architectuur - functioneel

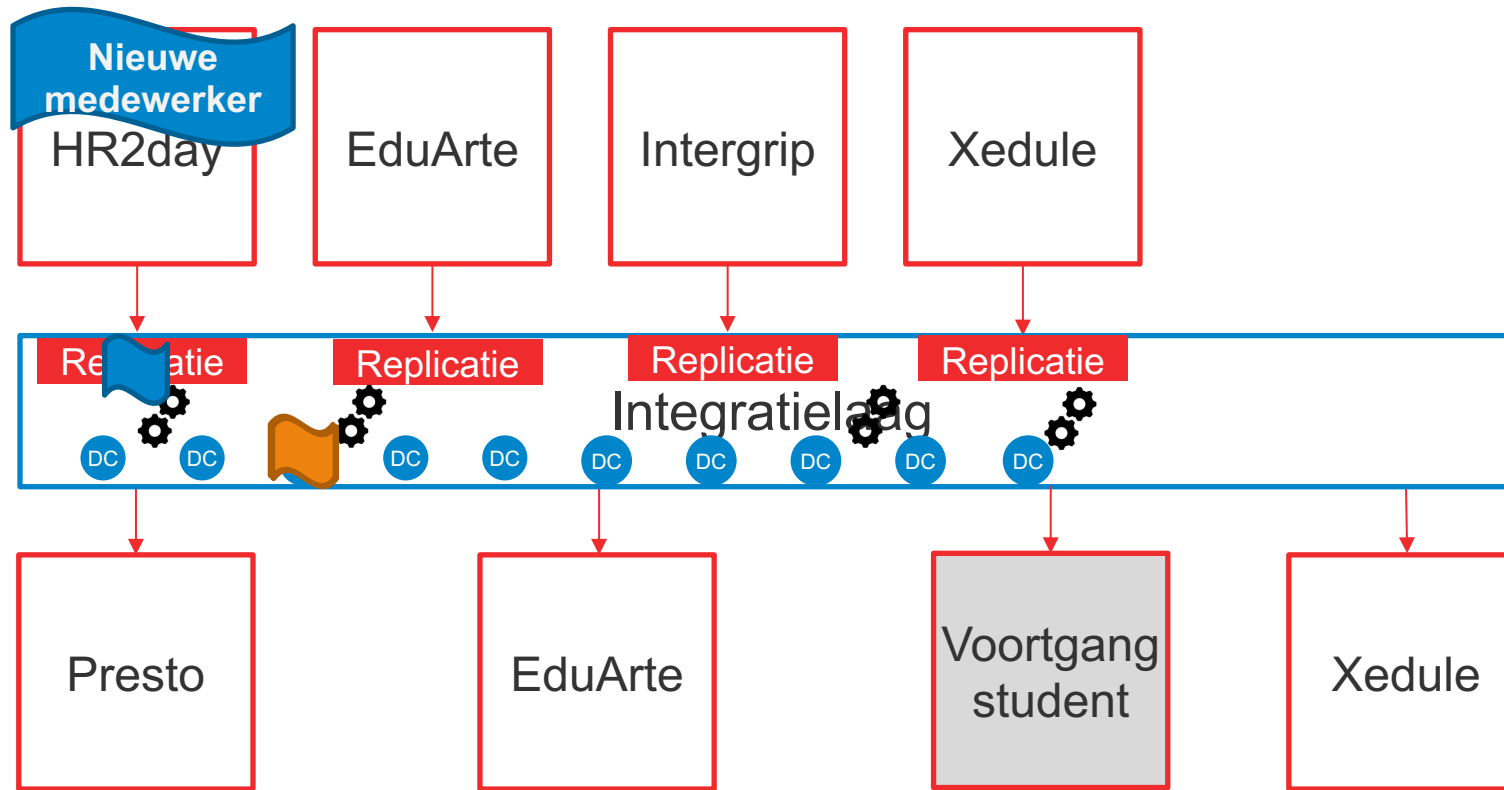

Vragen

- Op welke wijze vindt binnen je onderwijsinstelling de koppeling tussen systemen plaats?
 - Integratielaag,
 - Rechtreekse koppeling,
 - Beide,
 - Mij onbekend.
- Waar loop je tegenaan?

Contact

Wil je meer informatie over dit onderwerp?

- Neem contact op met:
- Martijn Bos, m.bos@kw1c.nl
- Gert Idema, gert.onderwijslogistiek@gmail.com