



Dienst Uitvoering Onderwijs
Ministerie van Onderwijs, Cultuur en
Wetenschap

saMBO-ICT

Samenvatting

Digitaal Inschrijven in het MBO

Versie 1.0 – 26 juni 2012



Inhoud

1	INLEIDING	3
1.1	Inleiding.....	3
1.2	Mogelijke verbeteringen inschrijfproces.....	3
1.3	Uitgangspunten	3
2	OPLOSSING	4
2.1	Bestaande oplossingen c.q. initiatieven	4
2.2	Technische oplossing PoC.....	5
2.3	Procesoplossing POC	6
2.4	Screenshots procesoplossing PoC	8
	BIJLAGE A: INFORMATIEANALYSE	10
2.5	Huidige situatie.....	10
2.6	Knelpunten	11
2.7	Kansen voor verbetering	12
	BIJLAGE B: UITBREIDING DIGITALISERING INSCHRIJFPROCES	13
	BIJLAGE C: WORKSHOPDEELNEMERS.....	15
	BIJLAGE D: RESULTATEN FLITSENQUÊTE.....	16
D.1	Inleiding.....	16
D.2	Digitalisering van aanmelden en inschrijven bij instellingen	16

1 Inleiding

1.1 Inleiding

In de periode september 2011 – juni 2012 heeft het ‘Proof of Concept Digitaal Inschrijven MBO’ plaatsgevonden met als doel het ontwikkelen van een gedigitaliseerd inschrijfproces.

Het project is uitgevoerd onder aansturing van saMBO-ICT/MBO Raad en DUO in opdracht van het Samenwerkingsplatform Informatievoorziening Onderwijs (SION). Bij het project zijn 6 MBO instellingen nauw betrokken geweest. Het project is afgesloten met een werkend Proof of Concept van het eerste deel van het gedigitaliseerde inschrijfproces. Per juli 2012 is het vervolgproject gestart met als doel het opleveren van een voor productie geschikt digitaal inschrijfproces.

1.2 Mogelijke verbeteringen inschrijfproces

Het huidige proces van aanmelden en inschrijven in het MBO kan op een aantal punten verbeterd worden qua efficiëntie en betrouwbaarheid van de gegevens. Uit de informatieanalyse die is uitgevoerd met vertegenwoordigers van de instellingen, saMBO-ICT en DUO zijn de volgende de volgende mogelijke verbeteringen, met een substantiële opbrengst in termen van kostenverlaging, geïdentificeerd:

1. Hergebruik de gegevens (NAW en vooropleidinggegevens) van DUO gedurende de aanmelding;
2. Gebruik de diplomagegevens van DUO door deze rechtstreeks, digitaal, van DUO af te nemen;
3. De deelnemer tekent de Onderwijsovereenkomst via DigiD zodat geen fysieke OOK meer nodig is.

Zie bijlage A voor een meer uitgebreide weergave van de informatieanalyse.

1.3 Uitgangspunten

Bij het ontwerpen van het verbeterde proces en de daarvoor benodigde technische oplossing, staan de volgende uitgangspunten centraal:

- Burger aan het stuur
- Eenmalige vastlegging meervoudig gebruik van authentieke gegevens
- Decentrale oplossing gebruik makend van DigiD en services

2 Oplossing

In dit hoofdstuk wordt de gekozen oplossing toegelicht, zowel gezien van de techniek als vanuit het proces.

2.1 Bestaande oplossingen c.q. initiatieven

Momenteel kent de onderwijssector meerdere initiatieven die digitale gegevensuitwisseling in het kader van aanmelden en inschrijven ondersteunen. Naast een aantal regionale initiatieven zijn ten minste twee landelijke initiatieven van belang. Dat zijn Studielink voor het hoger onderwijs en de Overstap Service Onderwijs (OSO) voor de uitwisseling van het Elektronisch Leerling Dossier, in eerste instantie gericht op uitwisseling tussen primair onderwijs en voortgezet onderwijs.

Studielink is al een aantal jaren operationeel en kenmerkt zich door de centrale website 'Studielink' met achterliggende applicatie en database waarop de student zich, met DigiD, authenticceert en zijn/haar inschrijving afhandelt. Vanuit de centrale applicatie Studielink wordt de aanmelding-/inschrijving middels services aan de onderwijsinstellingen gezonden. Alle instellingen hebben hun eigen beheeromgeving binnen Studielink voor het onderhouden van opleidingsaanbod en specifieke vragen in het kader van de aanmelding. Hiermee vervangt Studielink in feite de functionaliteit aanmelden en inschrijven van de student informatiesystemen van de instelling en standaardiseert dit proces landelijk.

OSO wordt volgens planning vanaf begin 2012 gefaseerd ingevoerd. OSO kenmerkt zich door het van school naar school op een beveiligde manier overgeven van Deelnemergegevens, zowel NAW gegevens als onderwijsgerelateerde gegevens. OSO is geen centrale applicatie en kent geen opslag van deelnemergegevens.

Vanuit de uitgangspunten die bij deze PoC zijn gesteld, kan worden geconcludeerd dat noch Studielink, noch OSO een toepasbare oplossing is. Door het bijstellen van uitgangspunten komen andere oplossingen wel in beeld als toepasbaar.

Studielink is een centrale oplossing waarbij het streven naar standaardisatie van het proces ondersteund wordt. OSO maakt voor een aantal gegevens (NAW, opleidingen, diploma's) geen gebruik van authentieke bronnen. Voor de zachte, onderwijskundige gegevens, kan wel gebruik gemaakt worden van OSO omdat daar de aanleverende school de authentieke bron is.

In de analyse voor de technische implementatie van de oplossing is ook de huidige systematiek van belastingaangifte geanalyseerd. De conclusie is dat deze systematiek niet bruikbaar is. De belangrijkste reden is dat bij de belastingaangifte altijd één sturende en ontvangende partij is die tevens zelf alle gegevens bezit. Voor het onderwijs geldt dat meerdere instellingen het aanmeldingsformulier gaan sturen en ontvangen terwijl zij niet zelf de gegevens bezitten. Ook is het bij de belastingaangifte niet mogelijk tijdens het proces aanpassingen te doen. Dat zal voor de aanmelding en inschrijving naar verwachting wel mogelijk moeten zijn.

2.2 Technische oplossing PoC

Op basis van de uitgangspunten en de gewenste procesaanpassingen is de volgende technische oplossing ontworpen:

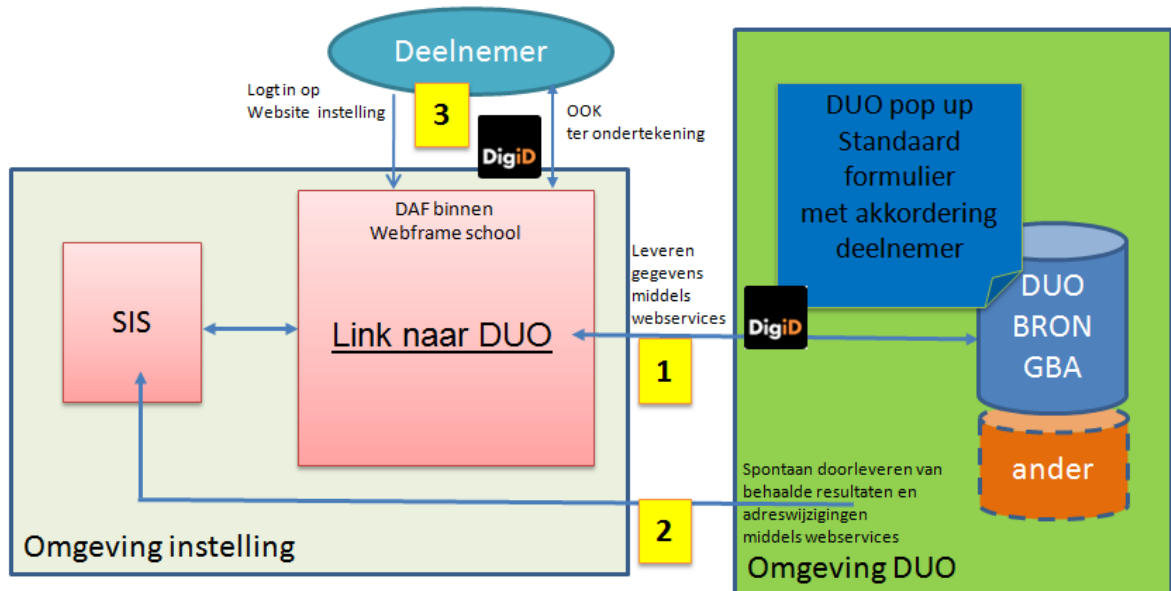

De oplossing bestaat uit de volgende bouwstenen:

1. Uitwisseling van de op het moment van aanmelden bij DUO beschikbare gegevens (NAW en vooropleidinggegevens);
2. Abonnement op uitwisseling diploma-gegevens en wijzigingen op reeds uitgewisselde gegevens;
3. Teken van het OOK middels DigiD;

Bouwsteen 1 is gerealiseerd in het PoC en hiervan is gedetailleerde technische documentatie beschikbaar. Het gerealiseerde POC ondersteunt de uitwisseling van NAW- en vooropleidinggegevens, inclusief de DigiD authenticatie binnen DUO. De deelnemer haalt zelf gegevens (NAW, verblijfstitel en vooropleidinggegevens) op via Mijn DUO middels DigiD. De deelnemer ziet binnen de DUO omgeving in een pop-up scherm ook expliciet welke gegevens van hem/haar worden doorgegeven aan de instelling en kan kiezen om deze gegevens al dan niet beschikbaar te stellen.

Bouwstenen 2 en 3 dienen nog verder ontworpen te worden. Bouwsteen 2, de abonnementservice, zal gebaseerd worden op binnen DUO bestaande services en levert de diplomagegevens. Bouwsteen 3, het digitaliseren van de OOK en de ondertekening van de OOK, zal een ontwikkelinspanning van de DRS leveranciers vergen.

2.3 Procesoplossing POC

Hieronder is de procesoplossing met schematische plaatjes toegelicht.

Aanmelding

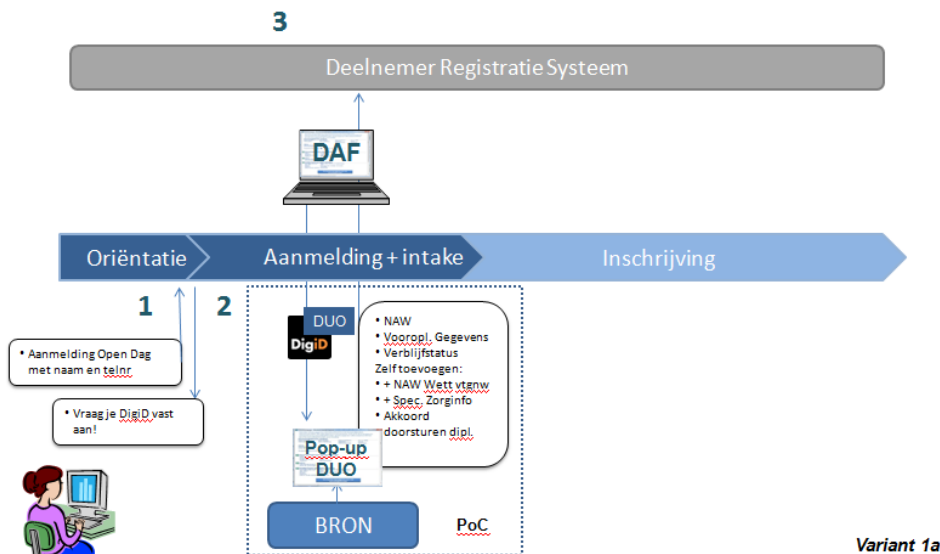

1. Als de deelnemer zich aanmeldt voor Open Dag, met naam en email adres, krijgt hij melding dat voor aanmelding DigiD nodig is
2. Deelnemer haalt bij aanmelding gegevens uit BRON via Pop-UP en DigiD, geeft daarbij akkoord voor toezenden diplomagegevens door DUO
3. Gegevens worden in DRS opgeslagen. Op basis hiervan doet instelling intake

Inschrijving

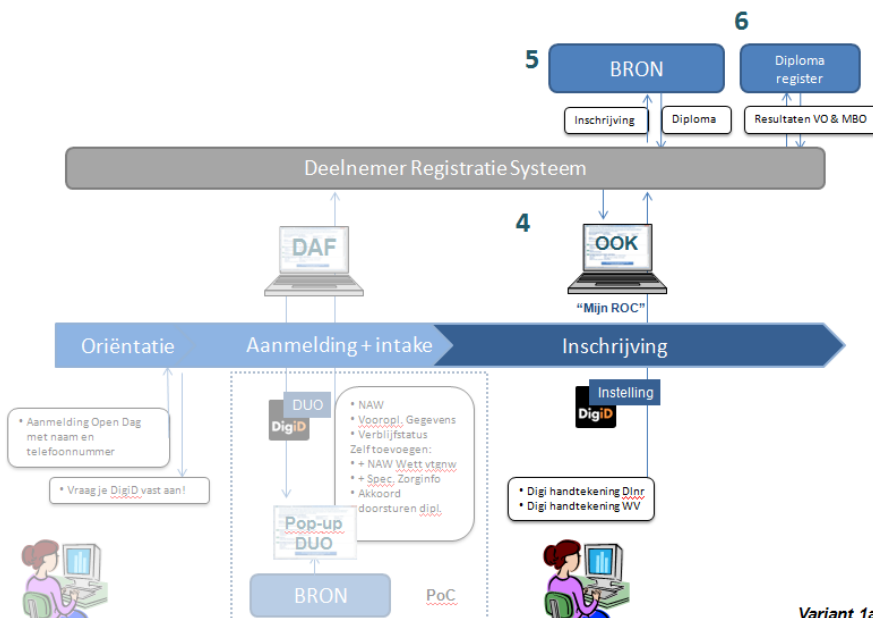

4. Als deelnemer is toegelaten krijgt hij/zij een mail van de instelling met een link en kan hij middels DigiD vanuit de instelling zijn OOK (en evt. zijn BPVO) inzien en tekenen
5. Instelling schrijft deelnemer in bij BRON en krijgt diplomagegevens terug zodra deze behaald is;
6. Instelling kan ook zelf Diplomaregister raadplegen om in te zien of diploma behaald is

Voor- en nadelen

Belangrijkste voordelen van deze oplossing:

1. Instelling heeft in vroeg stadium correcte NAW-, verblijfs- én vooropleidinggegevens, hierdoor minder correctiewerk en kans op fouten bij inschrijving
2. Door digitale identificatie en ondertekening, als ook digitale diploma verstrekking is geen fysiek archief en najagen van stukken meer nodig.
3. Volledig transparant voor de burger wat er met gegevens gebeurt omdat hij ze zelf ophaalt, sterker nog burger is 'in control' (DUO pop-up).

Ad. 1. Vooropleidinggegevens (School, vakken, opleidingsrichting, data) zijn vóór intake beschikbaar

- a. Instelling kan hierdoor administratief betere kwaliteit intake doen (met juiste NAW en vooropleidinggegevens, dit geeft zekerheid en bovendien is geen correctie nodig).
- b. Burger hoeft vooropleidinggegevens niet uit te zoeken en in te typen, en krijgt een duidelijke intake
- c. Maatschappelijk voordeel is dat er beter zicht is op VSV, door goede aansluiting op BRON VO (i.p.v. dat instellingen vooropleidinggegevens aanleveren aan BRON MBO, is er een directe koppeling vanuit BRON VO naar BRON MBO/aanmeldregister). Dit is winst voor de VO-instelling, de leerplichtambtenaar en uiteindelijk de maatschappij.
- d. Instelling kan beter met VO over de deelnemer communiceren, doordat (juiste) gegevens van de VO instelling bekend zijn en juiste en gedetailleerde vooropleidinggegevens bekend zijn. (Dit wordt belangrijker gezien actieplan MBO).

Aandachtspunten

Bij demonstraties van het PoC op een aantal bijeenkomsten van administratief verantwoordelijke instellingsmedewerkers is gebleken dat vanuit de administraties sterk wordt aangedrongen op een 'alles of niets' insteek. Of de burger geeft toestemming al zijn gegevens uit te wisselen, of de burger geeft geen toestemming en maakt gebruik van het alternatieve, niet DigiD gerelateerd, aanmeldproces.

Een alternatief aanmeldproces zal altijd nodig zijn om deelnemers zonder DigiD de mogelijkheid te geven zich aan te melden. Dit zijn in ieder geval alle buitenlandse studenten en studenten die om een of andere reden weigeren zich met DigiD te identificeren. Indien het 'alles of niets' scenario wordt gevolgd, komt hier dan de groep studenten bij die (een deel van) hun gegevens niet digitaal willen laten uitwisselen. Het is aan de instelling om het alternatieve aanmeldproces vorm te geven. Het ligt voor de hand hiervoor het bestaande proces te handhaven. Eventueel kunnen extra kosten in rekening worden gebracht om de extra administratieve lasten te compenseren.

Belangrijk nadeel is dat het aanmelden met DigiD een drempel kan opwerpen. Het is immers voor de meeste jongeren de eerste keer dat ze DigiD gebruiken en ze zullen deze dan ook moeten aanvragen. Voor instellingen die in een concurrentiepositie verkeren kan dit een bezwaar zijn om deze oplossing in te voeren. Zij kunnen ervoor kiezen de authenticatie met DigiD later in het proces te laten plaatsvinden, bijvoorbeeld bij het ondertekenen van de OOK, en daarmee de aanmelding laagdrempelig te houden. Indien MBO-instellingen de authenticatie op verschillende momenten in het aanmeld-/inschrijfproces laten plaatsvinden, hetgeen gezien het decentrale karakter van de oplossing mogelijk is, kan dit tot ongewenste effecten leiden.

De terugkoppeling op het PoC bij de demonstraties geeft aan dat vroege identificatie in het algemeen als haalbaar en wenselijk wordt gezien.

Uiteraard kan een goede voorlichting bij Open Dag en bij VO school de drempel voor het gebruik van DigiD verlagen. Concurrenterende instellingen kunnen afspraken maken over invoering van de oplossing om concurrentienadeel te beperken.

Ad. 2. Digitalisering OOK, BPVO en Diploma

Diploma + eindcijfers (+CITO) actief overgebracht door DUO

Diploma en eindcijfers (+CITO) worden middels actief bericht van DUO overgebracht (trigger is dat vooropleiding diploma doorgeeft aan DUO), in plaats van nu een fysiek gewaarmerkte kopie door deelnemer op te vragen

- a. Instelling heeft minder administratieve lasten, want hoeft geen fysiek diploma dossier maken en hoeft niet meer de deelnemer na te jagen voor aanleveren diploma
- b. Burger heeft minder administratieve lasten, want hoeft geen waarmerkte diploma meer aan te leveren

Onderwijsovereenkomst en BPVO

- a. Burger hoeft geen kopie ID aan te leveren en niet meer naar instelling af te reizen om zelf te tekenen of de boel per post af te handelen
- b. Instelling hoeft niet meer in 3-voud fysiek te printen, ca 60% per post af te handelen, het fysiek dossier te beheren, ID's na te jagen, najagen van overeenkomsten wordt eenvoudiger;
- c. Accountantscontrole- en de voorbereidende handmatige controle van dossiers - kan eenvoudiger;
- d. Maatschappelijk voordeel, en voordeel voor de overheid, is dat digitaal tekenen minder fraudegevoelig is. Het wordt moeilijker om fictieve deelnemers in te schrijven.

2.4 Screenshots procesoplossing PoC

Hieronder zijn screenshots van de gerealiseerde PoC opgenomen met de afhandeling binnen de DUO omgeving:

Welkom Willem Jan,

Hieronder vind je je gegevens zoals bekend bij DUO en de Gemeentelijke Basis Administratie(GBA) Druk op 'Volgende' als je ze wilt importeren in je aanmeldingsformulier.

De gegevens die je niet wilt overnemen in je aanmeldformulier kun je uitvinken

Persoonsgegevens*

Voornamen	Willem Jan	Geboorteplaats	Arnhem
Achternaam	de Vries	Geboorteland	Nederland
Geboortedatum	21-mrt-1995	Nationaliteit	Nederlandse
Geslacht	MAN	Verblijfstitel	
Burgerservicenummer	570588169		

Adres

Loevesteinlaan 5
1011AA AMSTERDAM

* Als je fouten hebt geconstateerd in je persoonsgegevens, moet je deze laten corrigeren bij de basisadministratie van de gemeente waar je bent ingeschreven. Je kunt nu niet verder met deze gegevensoverdracht. Je kunt nu wel verder met de aanmelding, al zul je de gegevens handmatig in moeten vullen. Ook kun je het opnieuw proberen nadat je de wijziging(en) bij je gemeente hebt doorgegeven.

Diploma's**

Opleiding	Datum diploma	Vakken & cijfers
<input checked="" type="checkbox"/> Profiel Natuur en Techniek - VO_VWO	2010-09-30	Tonen

Gevolgde opleidingen**

Opleiding	School, Plaats	Van	Tot
<input checked="" type="checkbox"/> HBO-BA	Hogeschool Utrecht, UTRECHT	2011-08-01	2011-09-02
<input checked="" type="checkbox"/> HBO-AD	Hogeschool Utrecht, VELSEN-NOORD	2011-09-01	

**

Terminal Servers | lbnl00655

File Edit View Favorites Tools Help

Opleiding **Datum diploma Vakken & cijfers**

Profiel Natuur en Techniek - VO_VWO 2010-09-30 **Tonen**

Profiel: ; Sector:

Nederlandse taal	7.0
Engelse taal	7.0
Algemene natuurwetenschappen	7.0
Culturele en kunstzinnige vorming 1	Voldoende
Duitse taal 1,2	7.0
Frans taal 1,2	7.0
Geschiedenis 1 (gemeenschappelijk deel)	9.0
Letterkunde	7.0
Lichamelijke opvoeding 1	Goed
Maatschappijleer 1(gemeenschappelijk deel)	8.0
Natuurkunde 1,2	7.0
Scheikunde 1,2	7.0
Wiskunde B1,2	7.0
Als een gek wist te zwijgen zou hij zitten tussen de wijzen. (Nederlandse taal)	Voldoende

Gevolgde opleidingen**

Opleiding	School, Plaats	Van	Tot
<input checked="" type="checkbox"/> HBO-BA	Hogeschool Utrecht, UTRECHT	2011-08-01	2011-09-02
<input checked="" type="checkbox"/> HBO-AD	Hogeschool Utrecht, VELSEN-NOORD	2011-09-01	

** Als je fouten hebt geconstateerd in je gevolgde opleidingen of de aldaar behaalde resultaten, zul je contact moeten opnemen met de betreffende opleidingsinstelling. Je kunt verder door de foute opleiding of resultaten uit te vinken en deze handmatig toe te voegen op het aanmeldformulier.

DUO mag in de komende 6 maanden mijn diploma met cijfers doorgeven aan ROC Eindhoven zodra deze bekend zijn.

Volgende **Annuleren**

[print](#) [home](#)

10 april 2012

100%

Bijlage A: Informatieanalyse

In deze bijlage is het huidige aanmeld- en inschrijfproces in beeld gebracht met de interactie tussen deelnemer en instelling en de informatie die daarbij wordt overgedragen. In paragraaf 2 worden de knelpunten weergegeven en daarmee een beeld van de kansen die een digitaal aanmeld en inschrijfproces kan bieden.

2.5 Huidige situatie

Het inschrijfproces is in drie fases op te delen: oriëntatie, aanmelding en intake en de uiteindelijke inschrijving. Hieronder is schematisch de interactie in iedere fase weergegeven.

Oriëntatie, aanmelding en intake

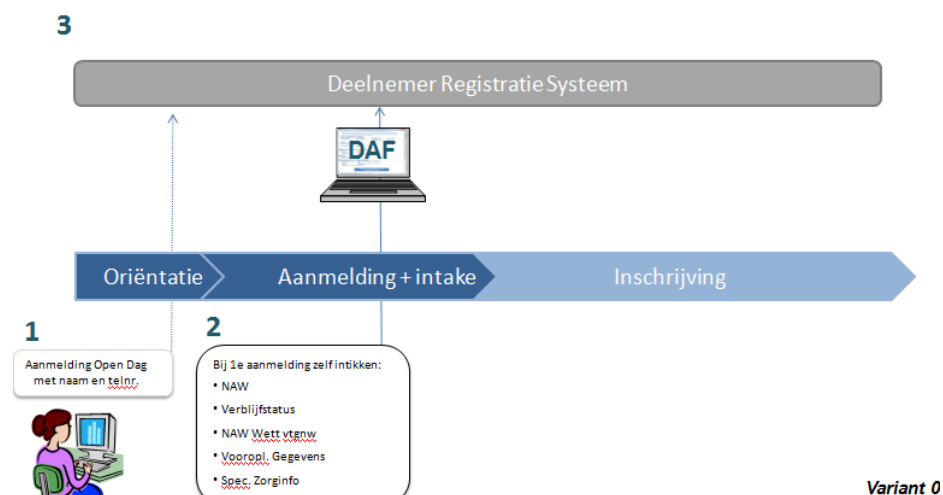

1. Deelnemer meldt zich aan voor Open Dag met naam en telefoonnummer (optioneel)
2. Deelnemer meldt zich aan voor opleiding, tikt zelf gegevens in – dit kan digitaal of fysiek
3. Gegevens worden in DRS opgeslagen (en in geval van fysiek aanmelding ingevoerd). Op basis hiervan doet instelling intake

Inschrijving

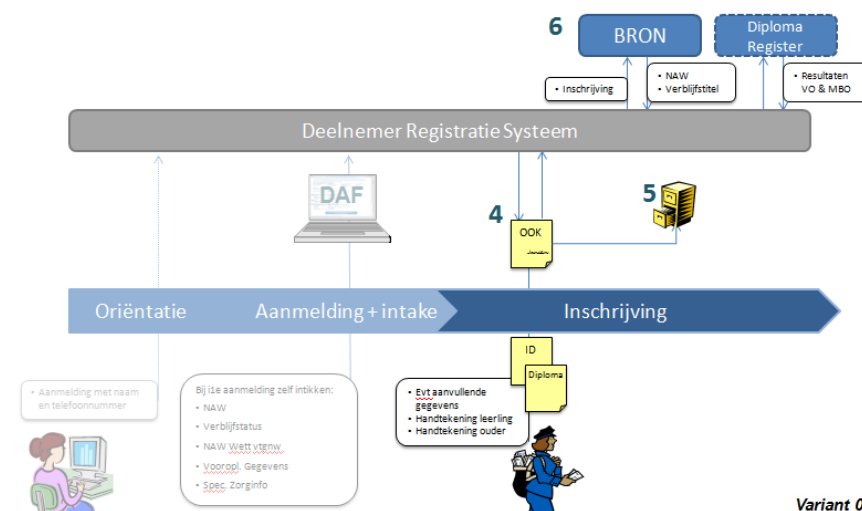

4. Als de deelnemer is toegelaten tekent hij een fysieke OOK die door instelling is gegenereerd op basis van gegevens uit DRS en voegt hij of zij zijn ID en eventueel diploma bij (indien vereist en beschikbaar). Ook ouder tekent indien de deelnemer jonger dan 18 is.

- OOK, diploma en ID worden in een fysiek archief bewaard. Inschrijving wordt in DRS definitief gemaakt. Soms wordt een overeenkomst getekend zonder dat het diploma er al is, in dat geval wordt het diploma later nog nagevraagd. Per 2012 kan de instelling in het diplomaregister checken of de deelnemer een diploma heeft.
- Inschrijving wordt in BRON definitief gemaakt, instelling krijgt NAW gegevens (GBA) uit BRON, eventuele correcties worden doorgevoerd in DRS.

2.6 Knelpunten

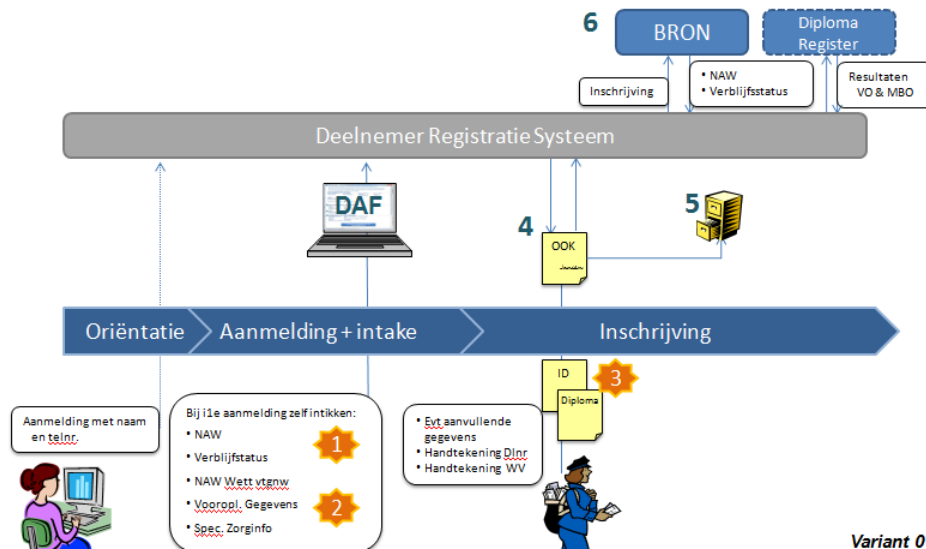

- NAW gegevens en vreemdelingenstatus zijn pas na inschrijving vanuit de authentieke bron beschikbaar, dit levert correctiewerk op*

De instelling krijgt de gegevens die reeds bij DUO beschikbaar zijn (NAW gegevens en vreemdelingenstatus) pas na inschrijving; weliswaar kan zij daarmee de eerder verkregen gegevens verifiëren, maar het brengt wel correctiewerk met zich mee. Ook levert het invoeren van gegevens door de deelnemers in het Digitaal Aanmeld Formulier (DAF) gedurende het proces tot inschrijving door fouten bij de invoer vaak extra werk voor de instelling op.

Daarbij is het voor de burger op dit moment niet transparant dat instelling gegevens uit BRON krijgt

- Opleidinggegevens zijn voor instelling niet opvraagbaar, dit levert mogelijk correctiewerk op en kan onzorgvuldige intakes veroorzaken*

Vooropleidinggegevens zijn zonder tussenkomst van deelnemer voor de instelling op dit moment in het geheel niet opvraagbaar, ook niet na inschrijving. De instelling moet dus varen op de door de deelnemer aangeleverde gegevens. Na inschrijving kan de instelling in 2012 het diplomaregister checken, maar alleen op eindresultaat.

- Diploma en ID archiveren kost zowel burger als instelling veel tijd*

Het verkrijgen - en eventueel najagen - en archiveren van ID en diploma kost nu zowel deelnemer als instelling veel tijd. Het is een grote winst als het diploma digitaal geleverd wordt, en bewaarverplichting van een ID vervangen wordt door een digitale authenticatie en ondertekening van de onderwijsovereenkomst en Beroeps Praktijk Vorming Overeenkomst (BPVO)¹.

¹ Ondertekening door deelnemer en evt. ouder kan digitaal. Ondertekening door werkgever moet vooralsnog fysiek – totdat digitaal ondertekenen voor bedrijven (e-herkenning) is ingevoerd. Ondertekening door het kenniscentrum is wellicht binnenkort overbodig.

2.7 Kansen voor verbetering

Door via een webservice de authentieke gegevens uit BRON direct aan de instelling beschikbaar te stellen – zowel NAW en vreemdelingenstatus als vooropleidinggegevens, zijn deze knelpunten direct opgelost.



























Naast het beschikbaar stellen van gegevens, zijn door middel van digitalisering nog andere verbeteringen van het aanmeld en inschrijfproces mogelijk:

- Het digitaal opstellen en ondertekenen van de onderwijsovereenkomst (de OOK) en de beroepspraktijkvormingsovereenkomst (BPVO)
- Een abonnement vanuit DUO, waarmee instellingen melding krijgen dat diploma behaald is, op het moment dat dit bij DUO bekend is en adreswijzigingen zodra hier sprake van is. In 2012 is weliswaar een diplomaregister beschikbaar waarbij instellingen diploma's kunnen checken, maar dit is een niet geautomatiseerd proces en vraagt actieve inzage door een instellingsmedewerker.



In het de oplossing moeten daarom deze drie functionaliteiten worden opgenomen:



1. Beschikbaar stellen deelnemer gegevens vanuit directe BRON
 - a. NAW en verblijfsgegevens
 - b. Vooropleidinggegevens
2. Digitaal tekenen van OOK (voor deelnemers onder de 18 ook door de ouder)
3. Abonnementfunctie vanuit DUO t.a.v. adreswijzigingen en diploma's

Hieronder zijn de benefits aangegeven die iedere functionaliteit oplevert. Deze zijn uitgewerkt in de business case (hoofdstuk 5).

	Functionaliteit	Wie	Benefit	Opbrengst
POC	NAW & verblijfsgeg. beschikbaar		Geen controle en correctie werk	 
			Verblijfsstatus makkelijker checken	
POC	Vooropleidingsgeg. Beschikbaar (door directe koppeling met BRON VO)	 	Kwalitatief betere intake	 
			Geen overbodig uitzoek- en <u>typewerk</u>	
Streefbeeld Project MBO Raad Project DUO	Digitaal tekenen OOK	  	Geen ID en handtekening aanleveren	 
			Geen fysieke post & archief, najagen	 
			Accountantscontrole makkelijker	 
	Abonnementfunctie DUO tby diploma en adreswijzigingen	 	Minder fraudegevoelig	 
Geen dossier maken, najagen			 	
	Geen gewaarmerkt diploma aanleveren	 		

Legenda

 = kwaliteitsverbetering / gebruiksgemak  = instelling

 = kostenbeperking  = deelnemer

 = maatschappij

Bijlage B: Uitbreiding digitalisering inschrijfproces

Aanvullend op de digitalisering van de kern van het inschrijfproces zoals in hoofdstuk 2 is beschreven, zijn in de toekomst twee uitbreidingen te voorzien:

1. Aansluiting op de overstap service onderwijs (OSO, voorheen ELD);
2. Centrale registratie aanmeldingen, inclusief koppeling aan RMC's.

In het vervolg van de digitalisering van de inschrijving worden deze twee uitbreidingen vooralsnog niet meegenomen.

Aansluiting op OSO

Aansluiting op OSO kan conform de oplossing die OSO beschikbaar stelt. Deze oplossing wordt in de huidige planning eerst geïmplementeerd in het voortgezet onderwijs (met name voor de overgang van basis- naar voortgezet onderwijs). Samengevat geeft OSO instellingen de mogelijkheid om onderling gegevens uit te wisselen middels een geauthenticeerde *rechtstreekse* verbinding tussen beide instellingen welke door OSO wordt ondersteund. Deze verbinding geeft de mogelijkheid om een gestandaardiseerde set gegevens (het overdrachtdossier) uit te wisselen. Het overstapdossier bevat relevante studie- en ondersteuningsgegevens van een leerling. Uitgangspunt is dat de ouders vooraf toestemming hebben gegeven om het overstapdossier uit te mogen wisselen (vergelijkbaar met de huidige werkwijze). Een uitgebreide beschrijving van OSO vindt u op de website (nu nog www.eld.nl).

Uitbreiding met OSO levert de volgende weergave van de gegevensuitwisseling:

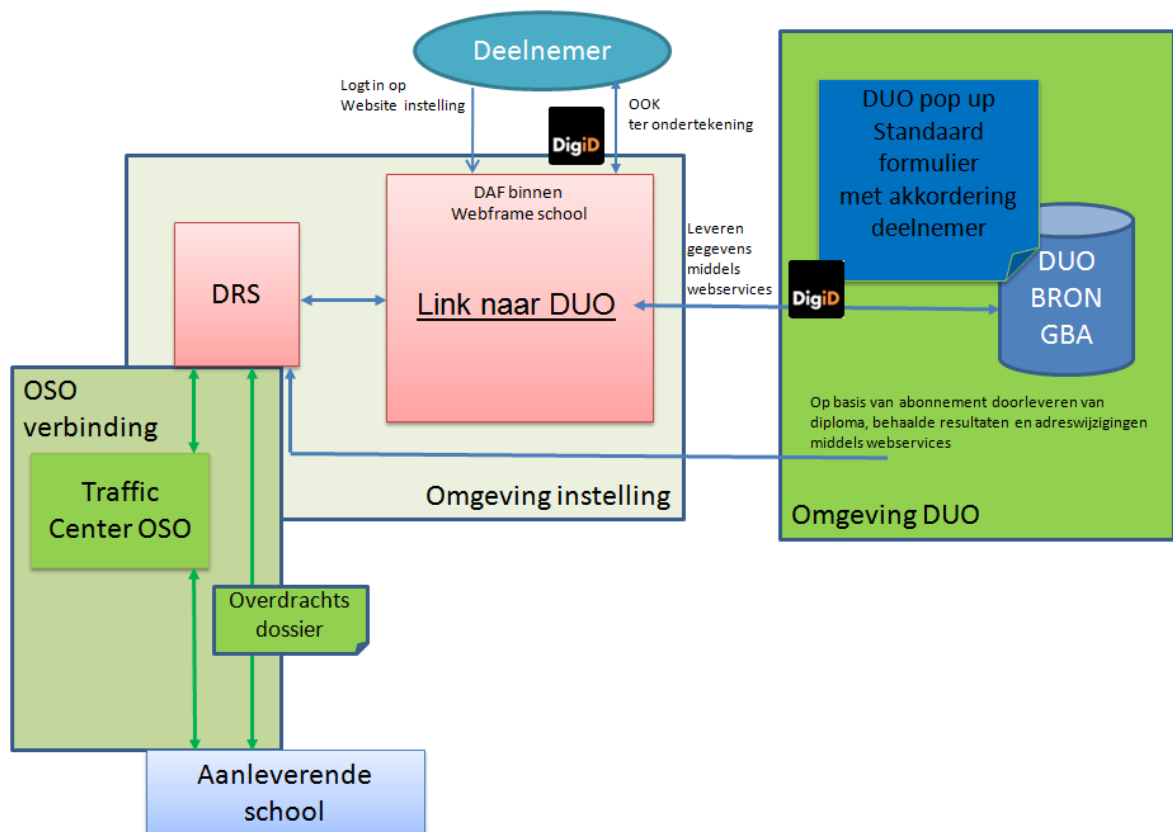

Aansluiting op OSO zal door de leverancier van het DRS voorbereid moeten worden. Naar verwachting vergt dit geen grote inspanning en zal de investering dus beperkt zijn. Aangenomen wordt dat, na uitrol in het VO, vanuit OSO contact met leveranciers zal worden opgenomen om, voor zover niet reeds gedaan, de applicatie geschikt te maken voor aansluiting. Op dat moment zal ook duidelijk worden hoe groot de investering is en kan worden ingeschat of deze snel is terug te verdienen dan wel of een aparte businesscase opgesteld moet worden.

Centrale registratie aanmeldingen, inclusief koppeling aan RMC's

Vanuit het PoC is vastgesteld dat onderwijsinstellingen in het MBO in toenemende mate geconfronteerd worden met studenten die zich bij meerdere instellingen aanmelden. Dit resulteert in een toenemend aantal aanmeldingen die niet tot een inschrijving leiden. In de huidige situatie is pas op het laatste moment bekend of een aanmelding al dan niet tot een inschrijving leidt. Dit levert inefficiënties op bij het plannen van middelen (lokalen, docenten, materiaal).

Om dit probleem te ondervangen is het nodig dat een instelling van een student kan nagaan of deze andere aanmeldingen (dan wel inschrijvingen) bij andere instellingen heeft. Vanuit het uitgangspunt 'decentrale oplossing' zou dan een technische oplossing ontworpen moeten worden waarbij

- instellingen elkaar berichten sturen bij het vastleggen van een aanmelding;
- instellingen de aanmeldingen bij andere instellingen beschikbaar krijgen door het doen van een verzoek middels een webservice;
- instellingen de aanmeldingen naar een centraal register moeten sturen middels een webservice. Elke instelling heeft dan toegang tot het centraal register.

Optie a is de minst effectieve en meest complexe oplossing omdat alle instellingen dan in feite alle aanmeldingen moeten vastleggen. Optie b sluit het meest aan bij de geformuleerde uitgangspunten. Nadeel is dat de vragende instelling afhankelijk is van de bereikbaarheid van de leverende instelling en dat de vragende instelling bij alle instellingen in Nederland moet zoeken naar de betreffende student. Zowel optie a als optie b zijn in de praktijk niet realistisch.

Bij de uitwerking van optie c is een belangrijke te maken keuze wie eigenaar wordt van het centraal register aanmeldingen. In dit streefbeeld wordt uitgegaan van het eigenaarschap door de MBO sector via de MBO Raad. De MBO Raad dient dan te besluiten welke partij het functioneel en technisch beheer gaat uitvoeren.

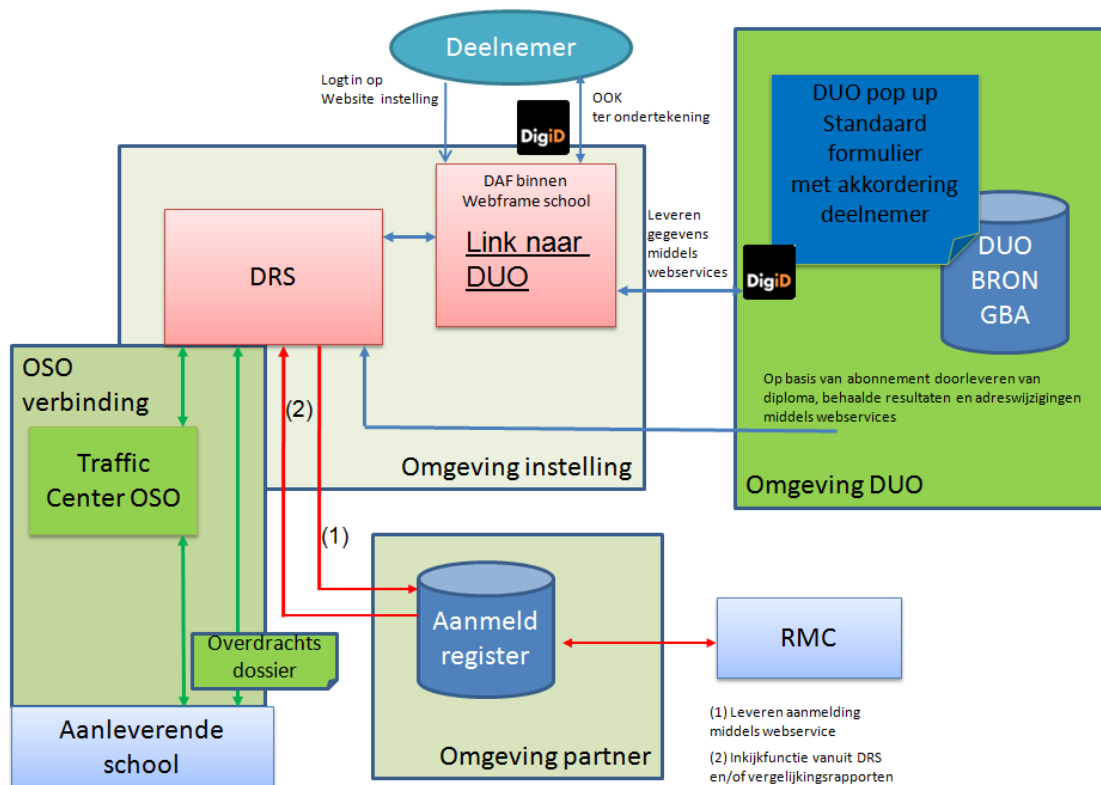

Aansluiting van het aanmeldregister op de RMC-regio's geeft een besparing op de huidige regionale uitwisseling van gegevens en de mogelijkheid tot een betere dekking van de aanmeldingen.

Het realiseren, beheren en onderhouden van een aanmeldregister zal een substantiële inspanning in tijd en geld vergen.

Bijlage C: Workshopdeelnemers

Frans Bergmans – ROC Eindhoven (Oracle met Campus Solutions (PeopleSoft))

Bert van Daalen – saMBO-ICT

Willem Jan van Rooijen – Wellantcollege (Educus met Tribe KRD)

Jan Schrevel – Clusius College (Educus met EduArte)

Martijn Henneke – ROC West-Brabant (Itelligence met Edictis)

Wim Konings – Graafschapcollege (SchoolMaster met Magister)

Gido de Koff – DUO

Nynke van der Schaaf – DUO

Henk-Jan van Ginkel – saMBO-ICT

Coos van der Wolf – Capgemini

Jet Hangelbroek – Capgemini

Bijlage D: Resultaten flitsenquête

D.1 Inleiding

Om de huidige mate van digitalisering in het inschrijfproces vast te stellen en een indruk te krijgen van de mening van de sector over de verdere digitalisering is een flitsenquête gehouden via saMBO-ICT. De webenquête is ingevuld door 52 respondenten van in totaal 37 instellingen. Een samenvatting van de resultaten zijn hieronder opgenomen.

D.2 Digitalisering van aanmelden en inschrijven bij instellingen

Status quo

- 59% van de instellingen heeft digitaal aanmeldproces inclusief koppeling naar DRS
- 22% van de instellingen heeft een digitaal aanmeldformulier maar typen over naar DRS
- 19% van de instellingen heeft nog een fysiek aanmeldproces

Bij instellingen met een (gedeeltelijk) digitaal aanmeldproces loopt gemiddeld 65% van de aanmeldingen via dit proces

Verdere ontwikkeling:

- 81% van de respondenten van nog niet geheel gedigitaliseerde instellingen zegt het aanmeldingsproces nog vóór volgende aanmeldingsperiode verder te willen digitaliseren en
- 88% van hen geeft aan dat de webservice het digitaliseringsproces zou versnellen

Als services beschikbaar zijn, wanneer worden ze dan geïmplementeerd volgens respondenten?

	2013	2014	Later	Niet*
Webservice	73%	17%	4%	4%
Ondertekenen OOK	62%	29%	6%	2%
Abonnement diploma	65%	25%	8%	2%
Abonnement GBA mutatie	63%	25%	6%	6%

*Eén respondent durft zich niet uit te spreken. Eén AOC ziet toegevoegde waarde van webservice niet omdat gros doorstroom vanuit eigen VMBO opleiding en dus al in systeem zitten. 2 instellingen zien meer waarde GBA mutaties niet.

De meeste instellingen zijn enthousiast over services, volgens de webenquête willen de meesten al in 2013 implementeren. Echter *willen* is daarbij iets ander dan *kunnen*: velen maken het voorbehoud van menskracht en kosten. Van dezelfde instelling kregen we in de enquête vaak verschillende ambities. Ook uit de interviews is gebleken dat de wens zo snel mogelijk is, maar dat de vraag is of ontwikkelagenda's dit ook mogelijk maken. Naar verwachting zullen veel ROC's pas implementeren voor aanmelding cohort 2014/2015 of later. Een inschatting van een realistische implementatieagenda op basis van de interviews is hieronder opgenomen:

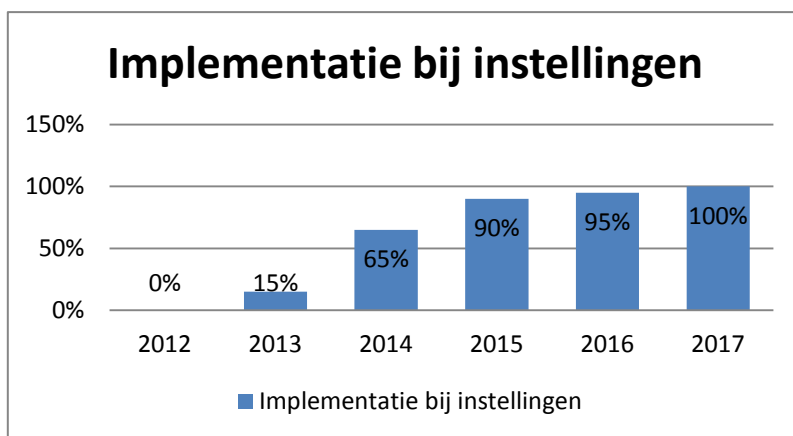

2.7.1 Digitalisering van deelnemers en ouders & drempel van DigiD

Een ander belangrijk uitgangspunt is de mate waarin de service door deelnemers gebruikt wordt.

Volgens de webenquête loopt op dit moment bij instellingen met een digitaal aanmeldformulier gemiddeld 65% van de aanmeldingen via dit digitale formulier. Instellingen geven aan dat hierbij een ontwikkeling te zien is.

Mogelijk is er daarbij een drempel voor gebruik DigiD onder deelnemers. Dit zou het percentage digitale aanmeldingen nog kunnen drukken. Opvallend is dat instellingen hier zwaarder aan tillen dan de vertegenwoordiging van deelnemers zelf. Voor de aanmelders jonger dan 18 jaar (25-33% van de aanmelders²) is ook de mate waarin ouders DigiD zullen gebruiken relevant. Met name in de Randstad zouden groepen hier moeite mee kunnen hebben. Ook hier gaf studentenvertegenwoordiging aan het probleem niet te zien: zij menen dat deelnemers hun ouders hierin kunnen begeleiden.

Dit alles meegenomen, gaan we in de berekening over jaren heen uit van 60% digitaal aanmelden in het eerste jaar, 65% in het tweede jaar, groeiend naar 75% in het derde jaar. De verwachting is dat het nooit 100% wordt, en fysieke aanmelding mogelijk moet blijven om bijzondere groepen te bedienen. Een goede communicatie of campagne over gebruik van DigiD is hoe dan ook belangrijk om het gebruik te stimuleren.

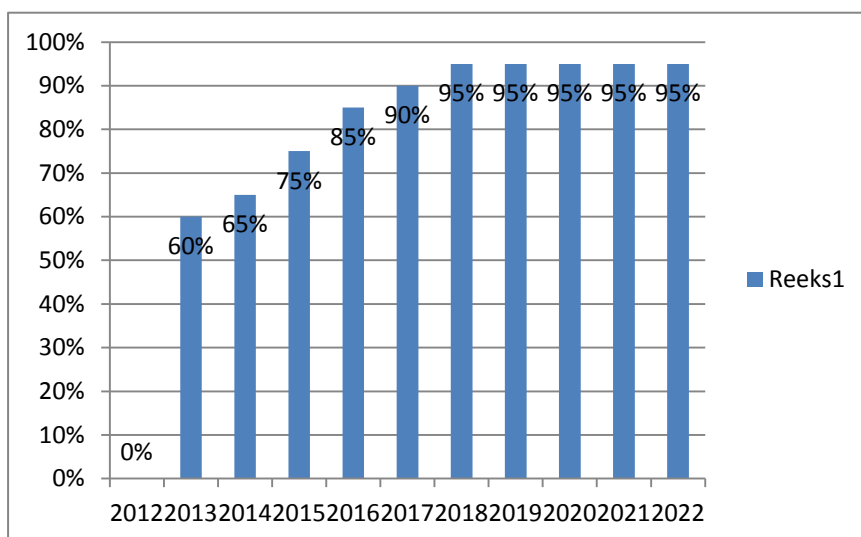

² Zie feiten en cijfers MBO Raad